



Husqvarna®



Aszfalt és betonvágó gép

Használati útmutató – A gép használatbavétele előtt kérjük, gondosan olvassa el a Használati útmutatót és győződjön meg róla, hogy megértette az abban foglaltakat.



FS 513

FS 520

FS 524

HASZNÁLATI ÚTMUTATÓ FS 513, FS 520, FS 524

Tartalomjegyzék

FEJEZET	OLDAL
Tartalomjegyzék és bevezetés	2
Szimbólumok és matricák	3-8
Biztonsági előírások	9-14
Mi micsoda a gépen?	15-18
Összeszerelés	19-23
Működés	24-31
Karbantartás és kenés	32-38
Hibaelhárítási útmutató	39-40
Kapcsolási rajz	41-43
Műszaki adatok	44-45
Tartozékok	46
EK megfelelési nyilatkozat	47
Elérhetőségek	47

Bevezetés

Köszönjük, hogy a Husqvarna Építőipari Gépek közül ezt az új berendezést választotta. Ebben a Használati útmutatóban és a berendezésen is fontos információkat talál a gép biztonságos üzemeltetésére vonatkozóan. Kérjük, hogy ezeket az információkat a gép használatbavétele előtt gondosan olvassa át. Ezek a biztonsági előírások az esetleges veszélyekre és kockázatokra hívják fel a figyelmet, melyek az Ön vagy mások testi épségét veszélyeztethetik. Mindegyik előírás előtt egy figyelmeztető szimbólum látható (▲), valamint egy **FIGYELEM** vagy **VIGYÁZAT** felirat, melyeknek jelentése a következő:

▲ FIGYELEM: Olyan veszélyhelyzetre hívja fel a figyelmét, melyet, ha nem vesz figyelembe, súlyos sérülést vagy akár halálos balesetet is okozhat magának vagy másoknak.

▲ VIGYÁZAT: Olyan veszélyhelyzetre hívja fel a figyelmét, melyet, ha nem vesz figyelembe, kisebb vagy közepes mértékű sérüléseket eredményezhet. A jelölés továbbá a nem biztonságos üzemeltetésre is felhívhatja a figyelmét.

Valamennyi figyelmeztetésnél elolvashatja, hogy mi a veszély, mi történhet, és Ön mit tehet annak érdekében, hogy elkerülje vagy csökkentse a veszély mértékét. Egyéb fontos információk a **MEGJEGYZÉS** című szó alatt olvashatók.

MEGJEGYZÉS jelentése:

MEGJEGYZÉS: Olyan vészhelyzetre hívja fel a figyelmét, melyet, ha nem vesz figyelembe, súlyos anyagi károkat okozhat. A berendezés vagy egyéb vagyontárgyak megsérülhetnek, ha nem tartja be ezeket az utasításokat.

Rendszeresen ellenőrizze a biztonsági matricákat, hogy tiszták-e és jól olvashatók-e. Amennyiben valamelyik matrica kopott, sérült, vagy nem olvasható, cserélje ki.

▲ FIGYELEM!

 A gép használatbavétele előtt gondosan olvassa el a Használati útmutatót és a motor Kezelési kézikönyvét is és értse meg az abban foglaltakat. Üzemeltetés előtt ismerje meg gépét!



Típus azonosító: Jegyezze fel a berendezés sorozatszámát és a fontosabb információkat az adattábláról a későbbiekre.

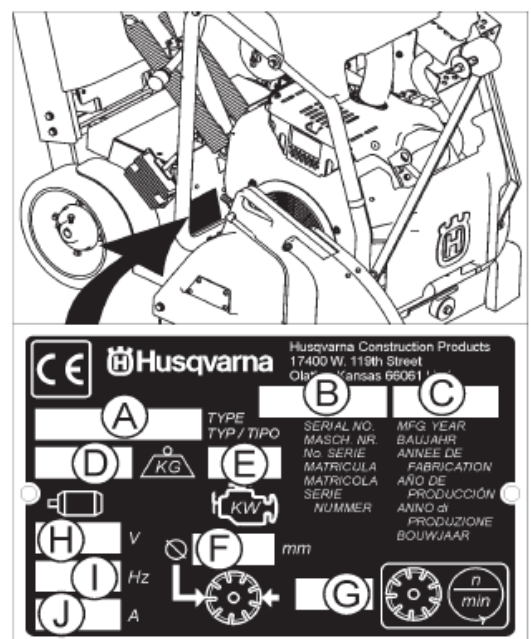

HASZNÁLATI ÚTMUTATÓ FS 513, FS 520, FS 524

- A. **Modell:**
- B. **Berendezés sorozatszám:**
- C. Gyártási év:
- D. Berendezés tömege (kg):
- E. Motor teljesítménye (kW):
- F. Vágótárcsa átmérője (mm):
- G. Vágótárcsa fordulatszáma (f/perc):
- H. Feszültség (V) (ha van ilyen a gépen):
.....
- I. Frekvencia (Hz) (ha van ilyen a gépen):
.....
- J. Áramerősség (A) (ha van ilyen a gépen):
.....

Egyéb információk, melyek az adattábláról nem olvashatók le:

Motor sorozatszám:

(lásd a motor Használati útmutatóját).

Vásárlás időpontja:



Figyelmeztető háromszög



Viseljen védőszemüveget



Viseljen légzésvédőt



A gép üzemeltetése közben fülvédő használata kötelező.



Viseljen fejevédőt.



Viseljen biztonságságos lábbelit.

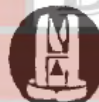

Viseljen megfelelő védőruházatot.



A berendezés megemelése, fel- és lerakódása, valamint szállítása előtt mindig távolítsa el a vágótárcsát.



Gép leállítása, meghajtás leállítása



Jól szellőző helyen használja.



Ne üzemeltesse a gépet nyílt láng közelében.



Veszély! Kezét és lábát tartsa távol a gép forgó részeitől.



A kipufogódob forró. Égési sérüléseket és/vagy az érintkező anyag meggyulladását okozhatja. Kerülje az érintkezést.

Szimbólumok és matricák



Kérjük, hogy gondosan olvassa el a Használati útmutatót, mielőtt először üzemeltetné a gépet.



Ez a szimbólum azt jelenti, hogy a berendezés teljesíti a vonatkozó európai uniós direktívában előírt biztonsági követelményeket.



Kötelező



Információ



Tiltás

HASZNÁLATI ÚTMUTATÓ FS 513, FS 520, FS 524



Veszély! Mérgező kipufogó gáz.



Minden olyan személy, aki nem vesz részt a munkában, hagyja el a munkaterületet.



Tilos a dohányzás!



Ne üzemeltesse a gépet a vágótárcsa védőburkolata nélkül!



A védőburkolatokat mindig tartsa a helyükön.



Vízellátás bekapcsolva



Vízellátás kikapcsolva



Vízellátás



Vágótárcsa víz biztonsági kapcsoló



Motor hűtőfolyadék hőmérséklet



A munkaterület legyen tiszta, jól megvilágított és távolítsa el minden veszélyforrást.



Veszélyesen magas zajszint



A gép beindítása előtt mindig fordítson különös gondot a berendezés tisztaságára és védelmére.



A szerszámokat távolítsa el a munkaterületről és a gépről.



Motor olajnyomás



Olajfeltöltés szükséges



Nívópálca – Állítsa be a megfelelő olajszintet.



Kenési pont



Magas fordulatszám



Alacsony fordulatszám



Elektromos kikapcsoló



Elektromos bekapcsoló



Elektromos indító kapcsoló



A javítást kizárólag szakszervizben végeztesse el.



Fényszóró

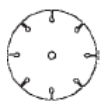

Gyémánt vágótárcsa

HASZNÁLATI ÚTMUTATÓ FS 513, FS 520, FS 524



Vágótárcsa átmérő



Vágótárcsa csatlakoztatás



Szíjtárcsa átmérő



Fordulatszám (f/perc)



Vágótárcsa szorítóperem átmérő



Vágótárcsa mélység ütköző

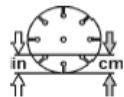

Vágótárcsa mélység kijelző – Vágási mélység



Rögzítő fék



Rögzítő fék bekapcsolva



Rögzítő fék kikapcsolva



Gép tömege (kg)



Akkumulátor pozitív pólusa

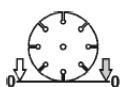

Vágótárcsa mélység kijelző - Nulla



Elektromotor



Motor



Motor fordulatszám (f/perc)



Motor indítás



Kizárólag ólommentes benzín



Motor leállítása



Motor indítása



Motor működése



Kapcsolja ki a hajtóművet a motor beindításához (semleges indítási funkció).

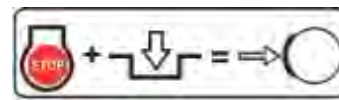

Állítsa le a motort és kapcsolja be a hajtóművet a rögzítő fék bekapcsolásához.



Meghajtás bekapcsolása



Meghajtás kikapcsolása



HASZNÁLATI ÚTMUTATÓ FS 513, FS 520, FS 524

FS 513

Cikkszám: 542 19 07-08 (2)
Helye: Burkolat jobb és bal oldalán
(csak FS 513 modellen)

FS 520

Cikkszám: 542 19 07-09 (2)
Helye: Burkolat jobb és bal oldalán
(csak FS 520 modellen)

FS 524

Cikkszám: 542 19 07-10 (2)
Helye: Burkolat jobb és bal oldalán
(csak FS 524 modellen)



Cikkszám: 542 19 07-33
Helye: Burkolat elején



Cikkszám: 543 85 00-37
Forgásirányt jelölő nyíl a vágótárcsa burkolatán
(csak FS 524 – 600 mm)
Helye: Vágótárcsa burkolatán
(Csak FS 520 – FS 524 – 600 mm)

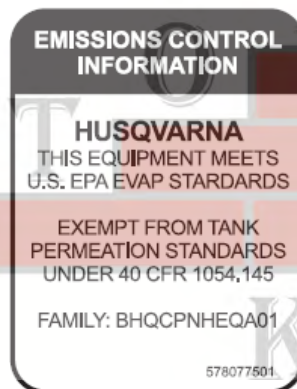

Információk a károsanyag kibocsátásról HUSQVARNA

*Ez a berendezés megfelel az U.S EPA EVAP előírásainak, mentesül a permeációs előírások alól (40 CFR 1054, 145).
Csoport: BHQCPNHEQA01*

Cikkszám: 578 07 75-01
Helye: Váz jobb felső részén
(Csak FS 520, FS 524 modelleken)



FIGYELEM!

NE váltson egy nagyobb méretű vágótárcsára, amíg nem cserélte ki a szíjakat és a szíjtárcsákat megfelelő méretűre! Ellenkező esetben komoly vagy akár halálos sérülések is bekövetkezhetnek.

Cikkszám: 542 16 72-98 (2x)
Helye: Vágótárcsa burkolat jobb és bal oldalán
(csak FS 513, FS 520 modelleken)

HASZNÁLATI ÚTMUTATÓ FS 513, FS 520, FS 524



Cikkszám: 542 19 05-89

Helye: Mélységmérő

For local service, please contact your local Husqvarna Construction Products representative.

Para efectuar un servicio local, póngase en contacto con su representante local de Husqvarna Construction Products.

Pour toute réparation, contacter le représentant local de Husqvarna Construction Products.

Für Service vor Ort wenden Sie sich bitte an Ihren örtlichen Vertreter von Husqvarna Construction Products.

Neem voor plaatselijke service contact op met uw plaatselijke vertegenwoordiger van de constructieproducten van Husqvarna.

Per assistenza, rivolgersi al rappresentante di zona della Husqvarna Construction Products.

För service på platsen, kontakta din lokala representant för Husqvarna Construction Products.

Para obter serviço técnico local, contactar o representante da Husqvarna Construction Products local.

Europa / Europe:

Husqvarna
Construction Products
SE-433 81 Partille, Sweden
Tel: +46 31 94 90 00
Fax: +46 31 94 90 50

Asia Pacific:

Husqvarna
Construction Products,
Australia Pty Ltd
25-31 Kinkaid Avenue,
North Plympton, Adelaide,
South Australia 5037
Tel: +61 (0)8 8375 1000
Fax: +61 (0)8 8371 0990

The Americas:

Husqvarna Construction Products,
North America
17400 West 119th Street,
Olathe, Kansas 66061 USA
Toll-Free Telephone: 800-288-5040,
Telephone: 913-928-1300
Fax: 913-438-7938

Cikkszám: 542 19 06-46

Helye: Alváz oldalán

Szervízszolgáltatásért forduljon a Husqvarna Építőipari Termékek helyi képviselőjéhez:

Husqvarna Magyarország Kft.

1044 Budapest, Ezred u. 1-3.

Tel.: (1) 251-41-61

Fax: (1) 251-41-44



Cikkszám: 542 19 06-17

Helye: Víztartály (ha van ilyen a gépen)

A tartályt csak vízzel töltsse fel!

Ne töltsön a tartályba benzint vagy éghető folyadékot! Ezzel sérülést vagy akár halálos balesetet is okozhat!

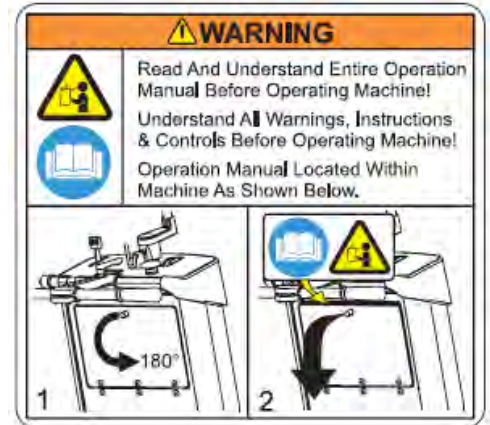

Cikkszám: 542 19 05-93

Helye: Burkolat hátulján

Kérjük, hogy gondosan olvassa el a Használati útmutatót, mielőtt először üzemeltetné a gépet!

Minden figyelmeztetést, utasítást és ellenőrzési műveletet értsen meg, mielőtt a gépet üzemeltetné! A Használati útmutatót tartsa a gépen, az ábrán látható helyen (2).



Cikkszám: 542 16 90-65

Helye: Hajtósíj védőburkolat tetején

A kipufogódob FORRÓ! Égési sérüléseket és/vagy az érintkező anyag meggyulladását okozhatja. Kerülje az érintkezést.

HASZNÁLATI ÚTMUTATÓ FS 513, FS 520, FS 524



Cikkszám: 502 24 01-03
Helye: Kezelőpult tetején
(FS 520, FS 524 modelleken)

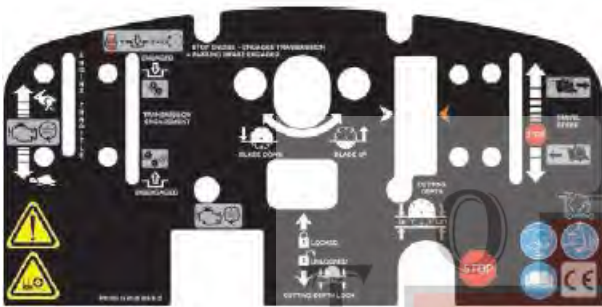

Cikkszám: 502 24 01-01
Helye: Kezelőpult tetején
(FS 513 modellen)



Cikkszám: 542 09 06-39
Helye: Olajbetöltő nyílás mellett
(FS 520, FS 524 modelleken)

Csak ólommentes benzint használjon!

FIGYELEM!

Üzemanyag feltöltés, illetve a berendezés üzemeltetése közben tilos a dohányzás.



Cikkszám: 542 19 06-38

Helye: Burkolat hátulján

FIGYELEM!

Gondosan olvassa el a Használati útmutatót, mielőtt először üzemeltetné a gépet.

Ne üzemeltesse a gépet nyílt láng közelében. Kizárólag jól szellőző helyen használja.

A gép veszélyes! A védőburkolatokat mindig tartsa a helyükön.

Mindig viseljen jóváhagyott személyi védőfelszereléseket.

Amennyiben nem áll rendelkezésre a Használati útmutató telefonon hívja a Husqvarna Építőipari Termékek helyi képviselőjét:

Husqvarna Magyarország Kft.

Tel.: (1) 251-41-61



Cikkszám: 578 01 42-01

Helye: Váz jobb felső részén

ZAJTELJESÍTMÉNYSZINT – L_{WA} 109 dB

PATENT PENDING

Cikkszám: 542 16 12-35



Helye: Váz jobb felső részén

SZABADALMAZTATÁS ALATT

HASZNÁLATI ÚTMUTATÓ FS 513, FS 520, FS 524

Biztonsági előírások

Általános használat

 FIGYELEM!	
 	A gép használatbavétele előtt gondosan olvassa el a Használati útmutatót és a motor Kezelési útmutatóját is és értse meg abban foglaltakat. Üzemeltetés előtt ismerje meg gépét!

	Az üzemeltetőnek a munkavégzéshez alkalmas védőruházatot kell viselnie. Személyes védőfelszerelés, mint hallásvédő és védőszemüveg viselése a gép üzemeltetése során kötelező.
---	--

	A munkaterület legyen tiszta, jól megvilágított és távolítson el minden veszélyforrást.
---	---

	Minden olyan személy, aki nem vesz részt a munkában, hagyja el a munkaterületet.
---	--

	FIGYELEM! Ne nyúljon a vágótárcsához a gép működése közben.
---	--

Üzemanyag biztonság

	FIGYELEM! Az üzemanyag kezelése során legyen mindig nagyon óvatos. Tartsa szem előtt a tűz- és robbanásveszélyt, valamint a benzingőz belégzését.
---	--

- Az üzemanyagot kizárólag üzemanyag tárolás céljára jóváhagyott tartályban tárolja.
- Üzemanyag feltöltés előtt mindig állítsa le a motort. Járó motornál soha ne vegye le az üzemanyagtartály zárókupakját és töltsön benzint a tartályba.
- Az üzemanyag feltöltést mindig jól szellőző helyen végezze.
- Az üzemanyag tartály feltöltését soha ne végezze el zárt helyiségben.
- Az üzemanyag tartály feltöltése előtt hagyja lehűlni a motort.

	Soha ne töltsön be üzemanyagot a gépbe olyan helyen, ahol szikra- vagy lángképződés veszélye áll fenn. Soha ne üzemeltesse a gépet nyílt láng közelében.
--	---

	Üzemanyag feltöltés, illetve a berendezés üzemeltetése közben tilos a dohányzás.
---	---

- A gépet a motor beindítása előtt vigye el legalább 3 méterre az üzemanyag feltöltés helyétől.
- Soha ne indítsa el a motort,
 - 1) ha üzemanyag fröccsent a berendezésre. A kifröccsent üzemanyagot törölje le a berendezésről és a maradék benzint hagyja elpárologni.
 - 2) ha üzemanyag fröccsent az üzemeltetőre vagy annak ruházatára. Az üzemanyaggal érintkezett bőrfelületet szappanos vízzel, alaposan mossa le.
 - 3) ha üzemanyag szivárog a motorból. Rendszeresen ellenőrizze, hogy az üzemanyag zárókupakjánál vagy az üzemanyag vezetékeknél nem észlel-e valahol szivárgást.
- A berendezést és az üzemanyagot úgy tárolja és szállítsa, hogy ne álljon fenn a veszélye annak, hogy szikrákkal vagy nyílt lánggal érintkezhetnek, pl. elektromos berendezéssel, elektromos motorral, elektromos relékkel/kapcsolókkal vagy kazánokkal.

HASZNÁLATI ÚTMUTATÓ FS 513, FS 520, FS 524

POR VESZÉLY!

A vágási műveletek során, különösen SZÁRAZ vágásnál, a vágandó anyagból por száll fel. Ez a por gyakran szilícium-dioxidot tartalmaz. A homok, kvarc, téglagyag, gránit és számos egyéb ásványok és kőzetek szilícium-dioxidot tartalmaznak. A vegyület túlzott mértékű szervezetbe jutása a következőket okozhatja:

- Légzőszervi betegségek (légzőskárosodás), beleértve a krónikus hörghurutot, szilikózt, tüdőfibrózt. Ezek a betegségek akár halálos kimenetelűek is lehetnek.
- Bőrirritáció és kiütések.
- Rák az NTP (Nemzeti Toxikológiai Program) és IARC (Nemzetközi Rákkutató Ügynökség) szerint.

Megelőző intézkedések:

- Kerülje a por, köd és gőzök belégzését és bőrrel való érintkezését.
- A por belégzésének elkerülése érdekében lehetőleg vizesen vágjon.
- A gép üzemeltetője és lehetőség szerint a közelben tartózkodó személyek is viseljenek megfelelő légzőkészüléket, pl. porvédő maszkot, a mikroszkopikus részecskék kiszűrésére (lásd OSHA 29 CFR 1910, 1200 szabályok).

Kalifornia állam 65. proposíciója:

Kalifornia állam szerint, ezen termék üzemeltetés közben olyan anyagokat bocsáthat hat, melyek rákot és/vagy születési rendellenességet vagy egyéb reprodukív károsodást okozhatnak.



FIGYELEM! **MÉRGEZŐ KIPUFOGÓ- GÁZ**



EZ A BERENDZÉS GYÁRILAG NEM RENDELKEZIK KATALIZÁTORRAL.

A MOTOR SZÉNMONOXIDOT BOCSÁT KI, EZÉRT SOHA NE ÜZEMELTESSE ZÁRT HELYSÉGBEN. A KATALIZÁTOR ALKALMAZÁSA CSÖKKENTI A SZÉNMONOXID KIBOCSÁTÁST, DE ENNEK ELLENÉRE **NEM BIZTONSÁGOS** A ZÁRT HELYSÉGBEN TÖRTÉNŐ ÜZEMELTETÉS.

A GÉPET CSAK JÓL SZELLŐZŐ HELYEN ÜZEMELTESSE. A MUNKAVÉGZÉS HELYÉN A LEVEGŐ MINŐSÉGE FELELJEN MEG AZ OSHA 29 CFR 1910, 1000 SZABÁLYOK Z-1 TÁBLÁZATÁBAN SZEREPLŐ LEVEGŐSZENNYEZÉSI HATÁRÉRTÉKEKNEK.

EZEN IRÁNYELVEKNEK MEGFELELŐEN RENDSZERESEN ELLENŐRIZZE A LEVEGŐ MINŐSÉGÉT A MUNKAVÉGZÉS HELYÉN. AZ ELŐÍRT ÉRTÉKEK BE NEM TARTÁSA ÉLETVESZÉLYES ÉS MARADANDÓ SÉRÜLÉST OKOZHAT VAGY AKÁR HALÁLOS IS LEHET.

Általános információk

A szénmonoxid (CO) azon kevés elterjedt ipari gázok egyike, mely erősen mérgező és szagtalan. A szénmonoxid a belégzést követően egy kémiai, fulladást indukáló anyagként hat és kiváltképpen a hemoglobinhoz csatlakozik a véráramban. Ezt követően a hemoglobin már nem tudja ugyanazt a normál mennyiségű oxigént szállítani, és ez a szövetek elégtelen oxigénellátását eredményezi. Az enyhe fokú CO mérgezés tünetei a fejfájás, szédülés, zavartság és hányinger. **A folyamatos vagy fokozott CO expozíció azonban eszméletvesztést, maradandó sérülést is okozhat vagy akár halálos is lehet.** A CO belégzéssel kapcsolatos egészségügyi veszélyek miatt az OSHA (Munkahelyi biztonsági és Egészségvédelmi Szövetség) bevezetett egy ún. személyi expozíciós határértéket. Az OSHA által meghatározott expozíciós határérték, mely a 29 CFR 1910, 1000 (1998 revízió) sz. előírásban van meghatározva, egy 200 PPM plafon határértéket és egy TWA 35 PPM időbeli középértéket engedélyez egy 8 órás műszakban/40 órás munkahéten. Javasoljuk, hogy a különféle veszélyes anyagok határértékére vonatkozóan tanulmányozza át az OSHA 29 CFR 1910.1000 előírásait. CO mérgezés gyanúja esetén az érintett személyt azonnal friss levegőre kell vinni és a mentőket kell hívni.

HASZNÁLATI ÚTMUTATÓ FS 513, FS 520, FS 524

Megfelelő szellőzés:

EZ A BERENDZÉS GYÁRILAG NEM RENDELKEZIK KATALIZÁTORRAL. Fontos, hogy tisztában legyen azzal, hogy bár a katalizátorral felszerelt berendezések csökkentik a CO és szénhidrogén (HC) kibocsátását, a kipufogó gázok azonban tartalmaznak CO-t. Ha a munkaterület túl zárt vagy a szellőzés nem megfelelő, akkor a CO felhalmozódhat és az OSHA által meghatározott határértéket túllépheti. Ha ez bekövetkezik, akkor a munkásoknak el kell hagyniuk a magas CO koncentrációjú területet. A munkaterület üzemeltetőinek és felügyelőinek folyamatosan gondoskodniuk kell a munkaterület megfelelő szellőztetéséről. Használjon szénmonoxid érzékelőket annak ellenőrzésére, hogy megfelelő-e a szellőzés.



FIGYELEM! HALLÁSKÁROSODÁS VESZÉLYE

A GÉP NORMÁL ÜZEMELTETÉSE KÖZBEN AZ ÜZEMELTETŐ **85 dB (A)** VAGY ENNÉL MAGASABB ZAJSZINTNEK VAN KITÉVE. EZ ÁTMENETI VAGY AKÁR MARADANDÓ HALLÁSKÁROSODÁST IS OKOZHAT. ÜZEMELTETÉS KÖZBEN EZÉRT A FÜLVÉDŐ HASZNÁLATA KÖTELEZŐ.

ELSŐ A BIZTONSÁG!



FIGYELMEZTETÉSEK

MIT KELL ÉS MIT NEM SZABAD CSINÁLNI!

▲ FIGYELEM! A KÖVETKEZŐ FIGYELMEZTETÉSEK ÉS ÜZEMELTETÉSI ELŐÍRÁSOK BE NEM TARTÁSA SÚLYOS TESTI SÉRÜLÉSEKET VAGY AKÁR HALÁLOS BALESETET IS EREDMÉNYEZHET.

FONTOS TEENDŐK

- A gép üzemeltetése előtt gondosan olvassa végig a Használati útmutatót. Olvassa el és értse meg valamennyi figyelmeztetést, utasítást, ellenőrzést és szimbólum leírást, melyek a Használati útmutatóban illetve a berendezésen találhatóak.
- Mindig legyen egy Használati útmutató a gép üzemeltetőjénél. Amennyiben plusz példányokra van szüksége, hívjon bennünket telefonon (elérhetőségeinket lásd a Használati útmutatóban).
- Valamennyi védőburkolat legyen a helyén és sérülésmentes állapotban.
- Viseljen minősített biztonsági fül-, szem-, fej- és légzésvédőt.
- Olvasson el és értsen meg valamennyi figyelmeztetést és utasítást a berendezésen.
- Kezét és lábát tartsa távol a vágótárcsától és valamennyi egyéb forgó alkatrésztől.
- Tanulja meg, hogy a gépet vész helyzetben hogy tudja gyorsan leállítani.
- Állítsa le a motort és hagyja lehűlni, mielőtt üzemanyagot tölt a gépbe vagy karbantartási munkákat végez rajta.
- A vágótárcsa felszerelése előtt ellenőrizze a tárcsát, a szorítóperemeket és a tengelyeket, hogy nincs-e rajtuk sérülés.
- Az egyes vágótárcsákhoz mindig az előírásnak megfelelő méretű tárcsa szorítóperemet használja.
- Kizárólag betonvágók számára gyártott acél központú gyémánt bevonatos vágótárcsákat használjon.
- Kizárólag a berendezéshez tartozó tárcsa szorítóperemeket használjon. Soha ne használjon sérült vagy kopott tárcsa szorítóperemeket.

HASZNÁLATI ÚTMUTATÓ FS 513, FS 520, FS 524

- Kizárólag olyan vágótárcsát használjon, melyen a jelzett maximális üzemi fordulatszám magasabb, mint a vágótárcsa tengely fordulatszáma. Ehhez ellenőrizze a vágótárcsa tengelyének fordulatszámát és a szíjtárcsa valamint a vágótárcsa szorítóperemének átmérőjét.
- Ellenőrizze a berendezés meghajtó rendszerét a vágótárcsa tengely fordulatszámának, valamint a szíjtárcsa átmérőjének és a vágótárcsa szorítóperem átmérőjének ellenőrzésével.
- Olvassa el valamennyi biztonsági előírást és utasítást, melyek ezen berendezéshez használatos vágótárcsára vonatkoznak.
- A vágótárcsákat használat előtt mindig alaposan vizsgálja meg. Ha bármilyen sérülés vagy szokatlan kopás nyomai láthatók rajta, **NE HASZNÁLJA A VÁGÓTÁRCSÁT**.
- A vágótárcsát biztonságosan és erősen rögzítse. A hajtótengely anyát szerszámkulccsal húzza meg.
- Mielőtt a vágótárcsát felszerelné a gépre, győződjön meg róla, hogy a vágótárcsa és a szorítóperemek tiszták-e és nincs-e rajtuk piszok, szennyeződés.
- A munkának megfelelő vágótárcsát használjon. Egyeztessen a vágótárcsa gyártójával, ha nem biztos benne, hogy a megfelelő vágótárcsát használja-e.
- A berendezés be- és kiemeléskor legyen nagyon körültekintő és kövesse az utasításokat.
- A gépet kizárólag jól szellőző helyen üzemeltesse. A mérgező kipufogó gáz belélegzése akár halálos kimenetelű is lehet.
- Tájékoztassa a közelben tartózkodó személyeket, hogy hol tartózkodhatnak a berendezés üzemeltetése közben.
- A berendezés valamennyi üzemeltetője számára gondoskodjon a betanításról.
- Gondoskodjon arról, hogy a munkaterületen illetéktelen személyek ne tartózkodjanak. Ne engedje, hogy a vágótárcsa előtt vagy mögött álljanak, miközben jár a motor.
- Mielőtt a motort beindítaná, győződjön meg róla, hogy a vágótárcsa ne érjen hozzá semmihez.
- A gép felemelésekor és szállításakor különös óvatossággal járjon el.
- A gépet szállításakor mindig kösse le.
- A gép beállítása és szállítása során legyen nagyon körültekintő és kövesse az utasításokat.
- Valamennyi javítási munka elvégzését bízza szakemberre.
- A vágótárcsa felszerelése előtt ellenőrizze, hogy a tárcsa tengely furata illeszkedik-e a gép tengelyére.
- A berendezés üzemeltetése előtt mindig ellenőrizze, hogy nincsenek-e elektromos, gáz vagy egyéb vezetékek a beton vagy asztalt burkolat alatt. Ismeretlen területen történő munkavégzés megkezdése előtt mindig vegye fel a kapcsolatot a helyi közművek üzemeltetőjével.
- A gépet a motor beindítása előtt vigye el legalább 3 méterre az üzemanyag feltöltés helyétől és győződjön meg róla, hogy az üzemanyag tartály zárókupakja a helyén van és szorosan meg van húzva.
- A gépet csak a speciális emelési pontnál fogva emelje fel.
- A gépet minden napi használat után tisztítsa le.
- Valamennyi vágótárcsa mérethez használja a megfelelő méretű tárcsa szorítóperem méretet. Soha ne használjon sérült vagy kopott tárcsa szorítóperemeket.
- Az üzemanyag kezelése során legyen nagyon körültekintő.
- Csak egyenes vonalban vágjon és csak annyira mélyen, amennyire a munka megkívánja.

HASZNÁLATI ÚTMUTATÓ FS 513, FS 520, FS 524

ELSŐ A BIZTONSÁG!



FIGYELMEZTETÉSEK

MIT KELL ÉS MIT NEM SZABAD CSINÁLNI!

⚠ FIGYELEM! A KÖVETKEZŐ FIGYELMEZTETÉSEK ÉS ÜZEMELTETÉSI ELŐÍRÁSOK BE NEM TARTÁSA SÚLYOS TESTI SÉRÜLÉSEKET VAGY AKÁR HALÁLOS BALESETET IS EREDMÉNYEZHET.

TILOS

- Ne használja a gépet, amíg a Használati útmutatót nem olvasta végig és nem értette meg az abban foglaltakat.
- Ne üzemeltesse a gépet, amíg a vágótárcsa védőburkolata és a többi védőburkolat nincs a helyén.
- Ne álljon a vágótárcsa előtt vagy mögött, amikor a motor jár.
- Járó motornál ne hagyja a berendezést felügyelet nélkül.
- Ne végezzen munkálatokat a gépen, amíg a motor jár.
- Ne üzemeltesse a gépet, ha fáradt vagy kimerült, illetve gyógyszer vagy kábítószer befolyása alatt áll.
- Ne használjon 'vizes' vágótárcsát elegendő vízellátás nélkül.
- Ne lépje túl a vágótárcsa méretének megfelelő maximális fordulatszámot. Túl magas fordulatszám esetén a vágótárcsa eltörhet.
- Ne használja a gépet, ha bizonytalan benne, hogy hogyan üzemeltesse a berendezést.
- Ne használjon sérült gépet vagy vágótárcsát.
- Mozgó vágótárcsához soha ne érjen hozzá kézzel és ne próbálja meg kézzel megállítani sem.
- A vátban levő vágótárcsát soha ne próbálja meg fessegetni, forgatni.
- Soha ne szállítsa a gépet úgy, hogy a vágótárcsa fel van rá szerelve.
- Egy leejtett vagy sérült vágótárcsát soha ne használjon.
- Ne használjon karbid élű vágótárcsákat.
- Ne érjen hozzá egy 'száraz' vágású gyémánt vágótárcsához közvetlenül üzemeltetés után. Ezeknél a vágótárcsáknál percekig tart, amíg lehűlnek egy-egy vágás után.
- Ne használjon sérült vagy kopott vágótárcsa szorítóperemeket.
- Ne engedje, hogy illetéktelen személyek tartózkodjanak a gép közelében, amikor beindítja, üzemanyaggal tölti fel vagy miközben üzemelteti azt.
- Ne üzemeltesse a gépet zárt helyiségben. A mérgező kipufogó gáz belélegzése akár halálos kimenetű is lehet.
- Soha ne üzemeltesse a gépet gyúlékony anyagok közelében. A szikrák tüzet vagy robbanást okozhatnak.
- A vágótárcsa maximum 180°-ban állhat ki a védőburkolat alól.
- Ne üzemeltesse a gépet, ha a hajtósíj burkolata vagy a vágótárcsa védőburkolata nincs a helyén.
- Ne használja a gépet, hacsak nem kapott speciális kiképzést a berendezés üzemeltetésére vonatkozóan.
- Ne használjon korábban túlhevült vágótárcsát (kékes mag).
- Ne köszörülje le a vágótárcsa oldalát.
- Ne vontassa a gépet járművel.
- Védőburkolat nélkül ne üzemeltesse a berendezést.
- 'Száraz' vágótárcsával ne vágjon 2,5 cm-nél mélyebbre. A vágást fokozatosan végezze a kívánt vágási mélység eléréséig.
- Ne üzemeltesse a gépet, ha alkohol vagy kábítószer befolyása alatt áll.

HASZNÁLATI ÚTMUTATÓ FS 513, FS 520, FS 524

Ez a berendezés speciális munkálatokra került kifejlesztésre. NE változtassa meg a berendezés kialakítását és ne használja más célokra, mint amire tervezték. Amennyiben kérdései merülnének fel a gép üzemeltetésével kapcsolatban, NE használja a gépet, amíg nem írt nekünk és nem világosítottuk fel.

Husqvarna Építőipari Termékek
Husqvarna Magyarország. Kft.
1044 Budapest, Ezred u. 1-3.
Tel.: (1) 251-41-61 Fax: (1) 251-41-44

FELJEGYZÉSEK

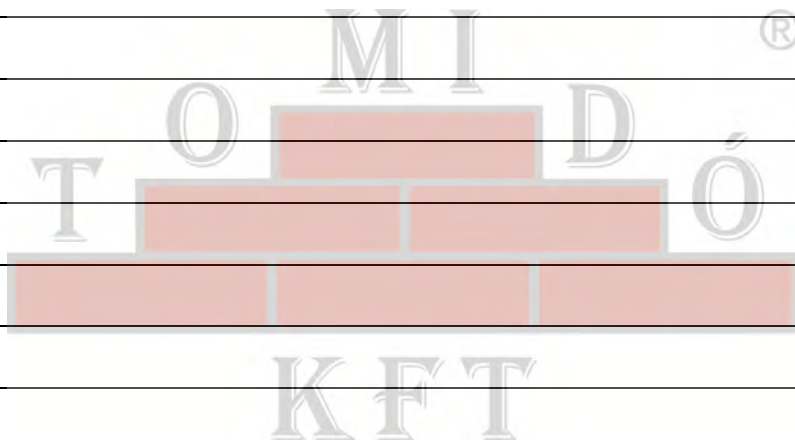

A GÉP ALKATRÉSZEI MI MICSODA A GÉPEN?

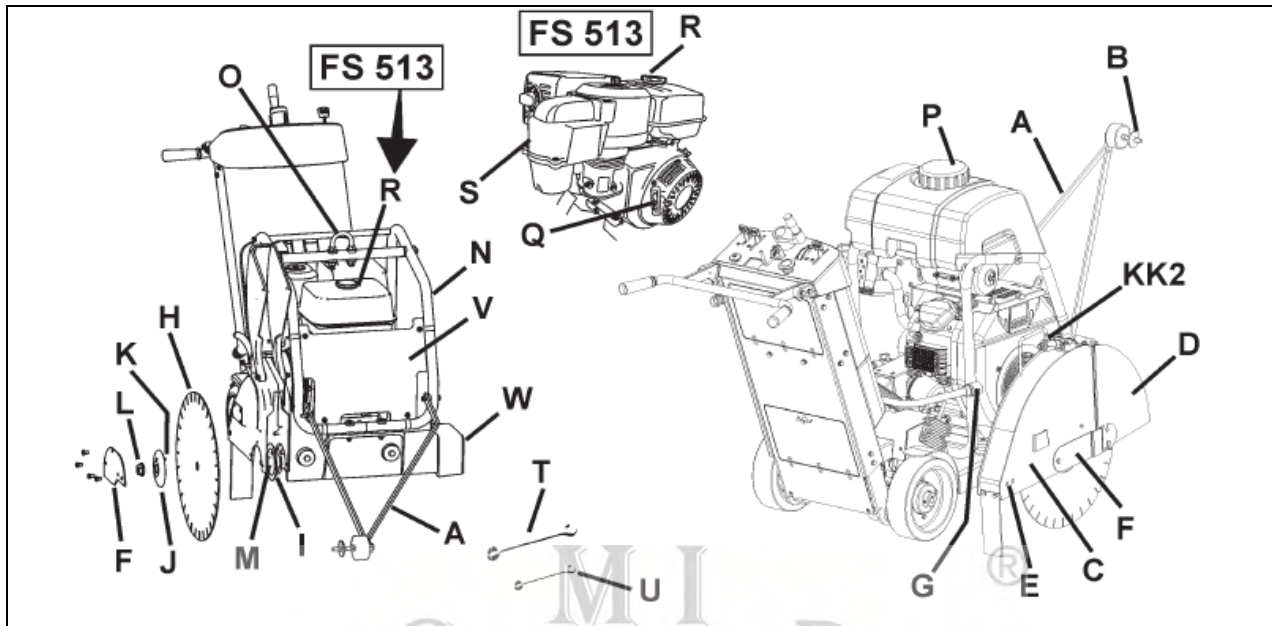

- A. **Elülső iránymutató:** Egyenes vonalban vezesse a gépet.
- B. **Vezető görgő:** Az elülső iránymutatón (A) található. Az egyenes vágás érdekében a vezető görgő és a vágótárcsa (H) a vágási vonalon legyen.
- C. **Vágótárcsa védőburkolat:** Védi a vágótárcsát (H). A gép üzemeltetése közben mindig a helyén kell lennie! A vágótárcsa forgásirányát a védőburkolaton lévő nyíl mutatja.
- D. **Vágótárcsa védőburkolat – elülső része:** A védőburkolat része. A vágótárcsa (H) felszereléséhez megemelhető.
- E. **Vágótárcsa burkolat hátsó csavarja:** A vágótárcsa védőburkolatát (C) rögzíti. A védőburkolat (C) levételekor el kell távolítani és át kell helyezni.
- F. **Vágótárcsa burkolat záró lemeze:** Lefedi a külső szorítóperemet (J).
- G. **Vízömlő csatlakozó:** Összeköti a vágótárcsa burkolat (C) vízcsatlakozóját a vízszeleppel (KK1) vagy a víztartállyal (P). Jobbra és balra felszerelt vágótárcsa burkolattal (C) is használható.
- H. **Vágótárcsa:** Aszfalt vagy beton vágására szolgáló tárcsa – nem tartozéka a gépnek.
- I. **Belső szorítóperem:** A tengelyhez kapcsolódik, amelyre a vágótárcsa (H) fel van szerelve. Ha sérült vagy kopott, ki kell cserélni.
- J. **Külső szorítóperem:** Rögzíti a vágótárcsát (H). Található rajta egy rögzítő csap (K), melyet át kell vezetni a vágótárcsán (H). Ha sérült vagy kopott, ki kell cserélni.
- K. **Rögzítő csap:** Rögzíti a vágótárcsát (H). Ha sérült vagy kopott, ki kell cserélni.
- L. **Vágótárcsát rögzítő anya (L1 / L2):** A külső szorítóperemet (J) és a vágótárcsát (H) rögzíti a tengelyhez. A gép jobb oldalán lévő anya (L1) balmenetes. A gép bal oldalán lévő anya (L2) (az ábrán nem látható) jobbmenetes.
- M. **Tengely:** A vágótárcsa (H) erre van felszerelve.
- N. **Tartó keret:** A víztartály (P) és az emelési pont (O) csatlakoztatási helye.
- O. **Emelési pont:** A gépet csak ennél a pontnál fogva emelje meg.
- P. **Víztartály (ha van ilyen a gépen):** Kapacitása: 25 liter. Csak vízzel töltsse fel! Ne töltsön bele benzint vagy más gyúlékony folyadékot! Száraz vágásnál csak pormenetesítésre használja. Csak 'száraz' gyémánt vágótárcsákhoz (H) használja.
- Q. **Motor indító kötel (csak FS 513 modellnél):** A motor beindítására szolgál. Lásd a motor Használati útmutatóját.

HASZNÁLATI ÚTMUTATÓ FS 513, FS 520, FS 524

- R. **Motor üzemanyag tartály:** A motor üzemanyaggal való feltöltésének helye.
FS 520 / FS 524: A gép hátulján található. A betöltő nyílás az üzemanyag tartály bal oldalán található.
FS 513: A motoron található. Lásd a motor kezelési kézikönyvét.
- S. **Motor levegőszűrő (FS 513 látható az ábrán):** Naponta ellenőrizze. Ha nagyon poros körülmények között dolgozik gépevel, akkor négy (4) óránként tisztítsa ki. Lásd a motor kezelési kézikönyvét és a Használati útmutató 'Karbantartás' c. fejezetét.
- T. **Szerszámkulcs (27 mm):** A vágótárcsa (H) felszereléséhez és eltávolításához. A szerszámos rekeszben (BB) tárolja.
- U. **Szerszámkulcs (13 mm):** Számos karbantartási munka elvégzéséhez a gépen. A szerszámos rekeszben (BB) tárolja.
- V. **Elülső takarólemez:** A tartókerethez (N) csatlakozik. A motor indító kapcsoló (DD) be- (ON-1) és kikapcsolásához (OFF-0) ki kell nyitni. (csak FS 513 modellnél)
- W. **Tengely védőburkolat:** Védi a belső szorítópereget (I). Mindig a vágótárcsa burkolattal ellentétes oldalra kerül felszerelésre.
- X. **Vágási mélység beállító zsírzófeje:** Az ábrán nem látszik. Lásd a Használati útmutatóban a 'Karbantartás' c. fejezetet.
- Y. **Vágótárcsa burkolat rögzítő:** A vágótárcsa burkolat (C) rögzítésére szolgál.
- Z. **Motor olajsint jelző (nívópálca):** Az olajsint ellenőrzésére használja (az ábrán nem látható) – lásd a Használati útmutatóban a 'Működés' c. fejezetet.

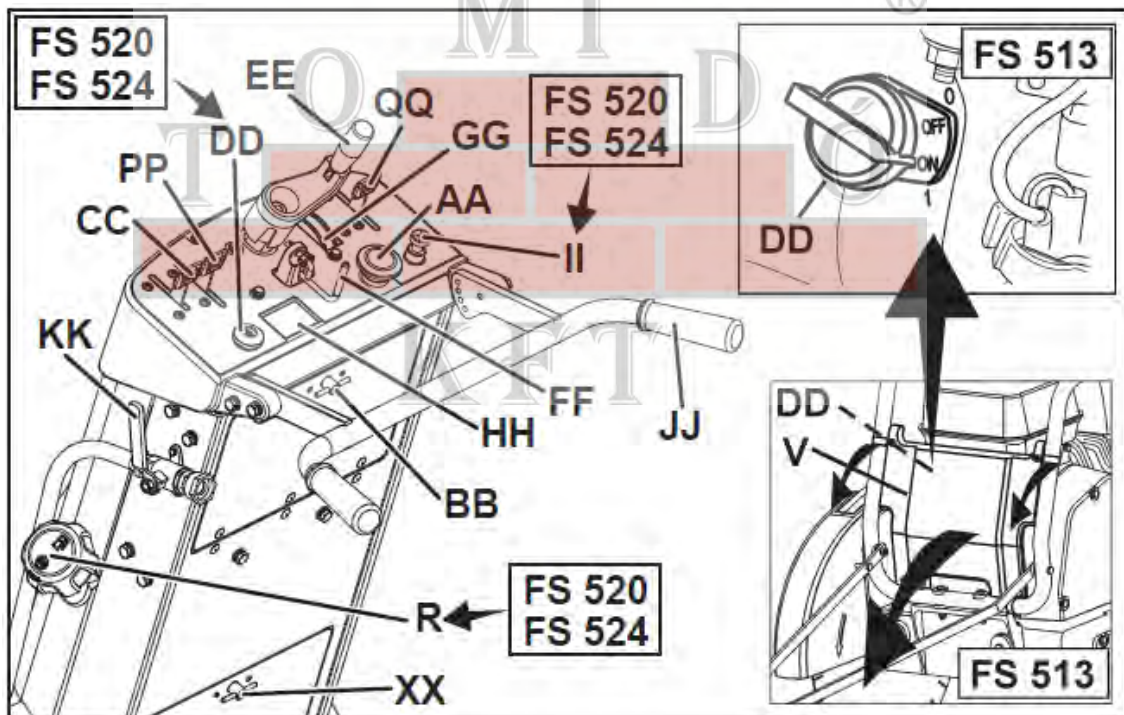

- AA. **Motor leállító (Stop) kapcsoló:** Nyomja meg a kapcsolót a motor vész helyzetben történő leállításához. A visszaállításához húzza felfelé, hogy a motort újra el tudja indítani.
- BB. **Szerszámos rekesz:** Itt tartsa a gép Használati útmutatóját, az alkatrész listát, a két szerszámkulcsot (13 mm és 27 mm). A rekesz kinyitásához a gombot forgassa el 180 fokkal. A Használati útmutatót mindig tegye vissza a rekeszbe.
- CC. **Motor gázkar:** Szabályozza a motor fordulatszámát (f/perc). A fordulatszám növeléséhez tolja előre a kart. A fordulatszám csökkentéséhez húzza hátra. A vágást mindig maximális motor fordulatszámmal végezze.
- DD. **Motor indító kapcsoló:**
FS 513: A motoron található az elülső takarólemez (V) mögött. A motor indításához tegye ON (1) állásba. Használja a motor üzemszerű leállításához OFF (0) állásba kapcsolással.

HASZNÁLATI ÚTMUTATÓ FS 513, FS 520, FS 524

- FS 520, FS 524 (elektromos indítás):** Egy kulcsos kapcsoló található a kezelőpult bal alsó részén. A motor indításához a kulcsot forgassa el az óramutató járásával megegyező irányba.
- EE. Vágási mélység beállító kar:** A gyémánt vágótárcsa (H) megemeléséhez forgassa el az óramutató járásával ellentétes irányba, leengedéséhez pedig az óramutató járásával megegyező irányba
- FF. Vágási mélység beállító kar rögzítő:** A vágási mélység beállító kar (EE) rögzítésére szolgál. Húzza a rögzítőt maga felé és forgassa el 90 fokkal a nyitáshoz.
- GG. Vágási mélység kijelző:** Megmutatja a gyémánt vágótárcsa (H) vágási mélységét centiméterben (narancssárga szín) és inch-ben (fehér szín). Működése: A motor kikapcsolt (OFF – 0) állapotában engedje le a gyémánt vágótárcsát (H), amíg hozzá nem ér a vágandó felülethez. Forgassa el a vágási mélység kijelzőjét a nyilak segítségével a '0' állásba. Emelje meg a vágótárcsát. Amikor a vágótárcsát leengedi a vágatba, akkor megjelenik az aktuális vágási mélység.
- HH. Motor fordulatszám mérő (f/perc):** Mutatja a motor percenkénti fordulatszámát, amikor a motor jár. Mutatja a teljes üzemiidőt, amikor a motor kikapcsolt (OFF – 0) állásban van. A teljes üzemiidő percben (0-59) és órában (60+perc) jelenik meg.
- II. Szivató:** Ha a motor hideg, használja a szivatót. A szivató bekapcsolásához húzza fel a gombot. A kikapcsoláshoz nyomja le, miután a motor elindul. További információért lásd motor kezelési kézikönyvét.
- JJ. Hátsó fogantyú:** Az üzemeltető a gép mögött áll mindkét kezét a hátsó fogantyún tartva. A fogantyú számos pozícióba beállítható.
- KK1. Vízszelep:** Szabályozza a vízáramlást a vágótárcsához. A gép bal oldalán található, a hátsó fogantyú (RR) mellett. Nem használható víztartályal felszerelt gépen.
- KK2. Vágótárcsa burkolat vízszelep:** Szabályozza a vízáramlást a vágótárcsához. A vágótárcsa burkolatán található. Használható a víztartályal felszerelt gépen.

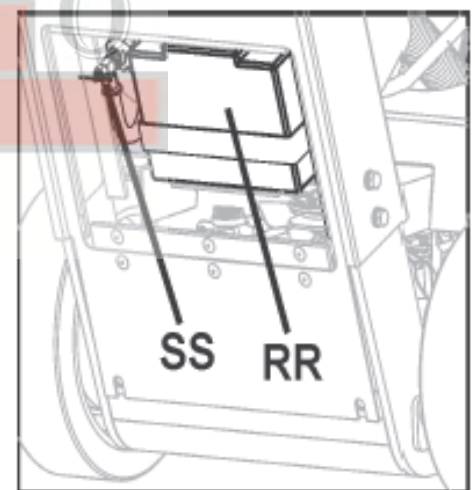
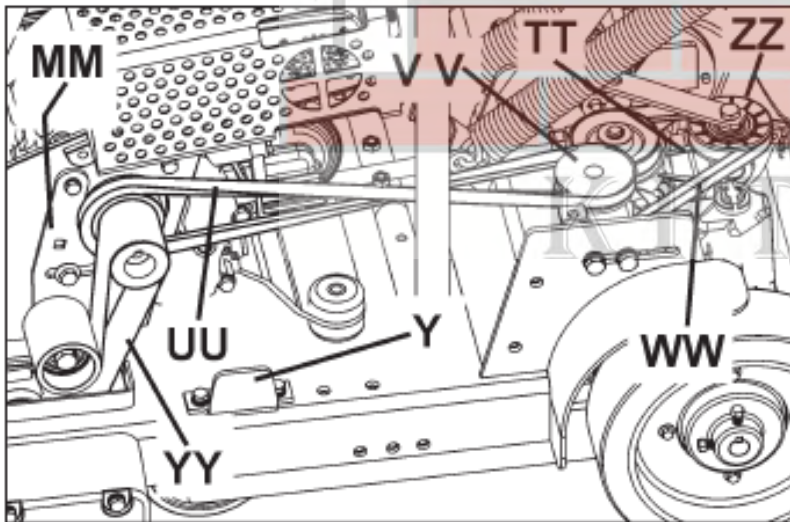

- LL. Hajtósíj védőburkolat (az ábrán nem látszik):** A vágótárcsa hajtósíját fedi el.
- MM. Szíj feszítő görgő:** A vágótárcsa tengely hajtósíjának feszesség tartására szolgál.
- NN. Olaj leeresztő tömlő:** A motorból az olaj leeresztésére szolgál.
- OO. Rögzítő fék (csak EU-ban forgalmazott gépek):** A berendezés rögzített állapotban tartására szolgál. A motor kikapcsolt (OFF -0) állásban használja a féket úgy, hogy a hajtómű bekapcsoló kart (PP) bekapcsolt állásba teszi. A motor beindítása előtt a kart tegye kikapcsolt állapotba.

HASZNÁLATI ÚTMUTATÓ FS 513, FS 520, FS 524

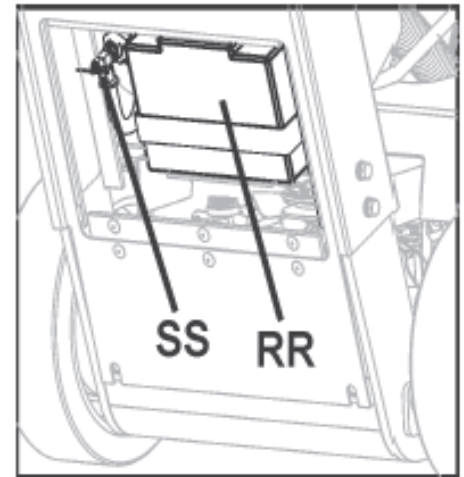
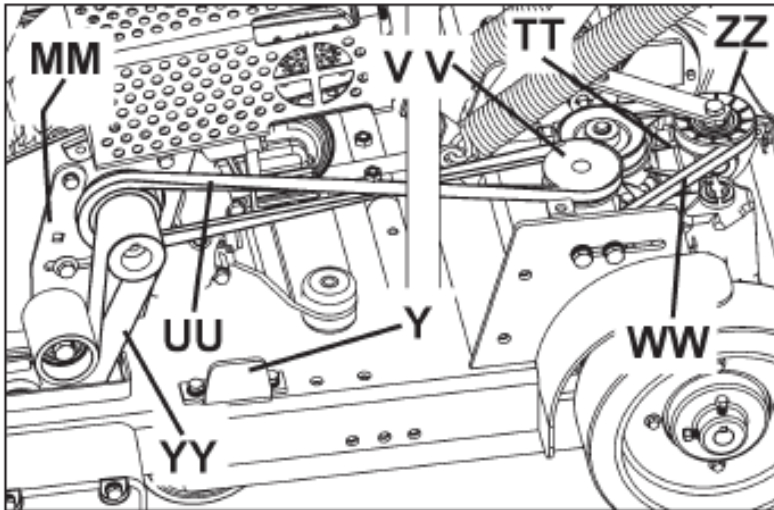

- PP. Hajtómű bekapcsoló kar:** Az FS 520 és FS 524 modelleknél a motor beindításához a karnak hátsó (kikapcsolt) állásban KELL lennie (semleges indítási funkció). A meghajtás bekapcsolásához tolja előre a kart. A kikapcsoláshoz húzza hátra a kart. A gép mozgatható, ha a hajtómű és a motor kikapcsolt (OFF -0) állásban van. További információért lásd 'Rögzítő fék' (OO) c. részt.
- QQ. Sebesség és irányváltó kar:** Szabályozza a haladási sebességet és a gép mozgásirányát (előremenet vagy hátramenet). Előremenethez a kart tolja előre. Hátramenethez a kart húzza hátra. A karnak majdnem 'STOP' állásban KELL lennie, mielőtt a hajtómű bekapcsoló kart (PP) bekapcsolt állásba teszi.
- RR. Indító akkumulátor (csak FS 520, FS 524 modelleknél):** A gép az akkumulátor tartó fedél mögött található. További információért az akkumulátor töltésére és karbantartására vonatkozóan lásd a Használati útmutatóban az 'Akkumulátor karbantartása' c. fejezetet.
- SS. Üzemanyag csap:** A motor üzemanyag ellátásának megszakítására szolgál.
FS 520, FS 524: A gép hátulján az akkumulátor tartó fedél mögött található. Az elzáráshoz forgassa el az óramutató járásával ellentétes irányba.
FS 513: A motoron található. További információért lásd a motor kezelési kézikönyvét.
- TT. Hidrosztatikus hajtómű:** Szabályozza a menetsebességet és a gép haladási irányát. Karbantartást nem igényel.
- UU. Meghajtó ékszíj:** Összeköti a motort a hajtómű áttétel szíjlesztőjével (VV). Rendszeresen ellenőrizze, hogy a szíj vagy a tárcsa nincsenek-e elkopva.
- VV. Hajtómű áttétel szíjlesztő:** A meghajtó ékszíj (UU) feszítésére szolgál. További információért lásd a Használati útmutatóban a 'Karbantartás' c. fejezetet.
- WW. Hidrosztatikus hajtómű ékszíj:** Hajtja a hidrosztatikus hajtóművet (TT). Összeköti a hajtómű áttétel szíjlesztőjét (VV) és a hidrosztatikus hajtóművet (TT). További információért lásd a Használati útmutatóban a 'Karbantartás' c. fejezetet.
- XX. Akkumulátor tartó fedél:** Nyissa ki a fedelet, hogy hozzáférjen az indító akkumulátorhoz (RR) és az üzemanyag csaphoz (SS).
- YY. Vágótárcsa tengely meghajtó szíj:** Összeköti a motort és a vágótárcsa tengelyét. További információért lásd a Használati útmutatóban a 'Karbantartás' c. fejezetet.
- ZZ. Hidrosztatikus hajtómű ékszíjlesztő:** Rugós szíjlesztő tárcsa a hidrosztatikus hajtómű ékszíj (WW) feszítéséhez. További információért lásd a Használati útmutatóban a 'Karbantartás' c. fejezetet.

Összeszerelés

Mielőtt a gépet először üzemeltetné, szerelje össze a következő részeket.

Állítsa be a hátsó fogantyút (JJ): A hátsó fogantyú (JJ) tárolási helyzetben kerül leszállításra. A gép üzemeltetése előtt állítsa be a megfelelő magasságba.

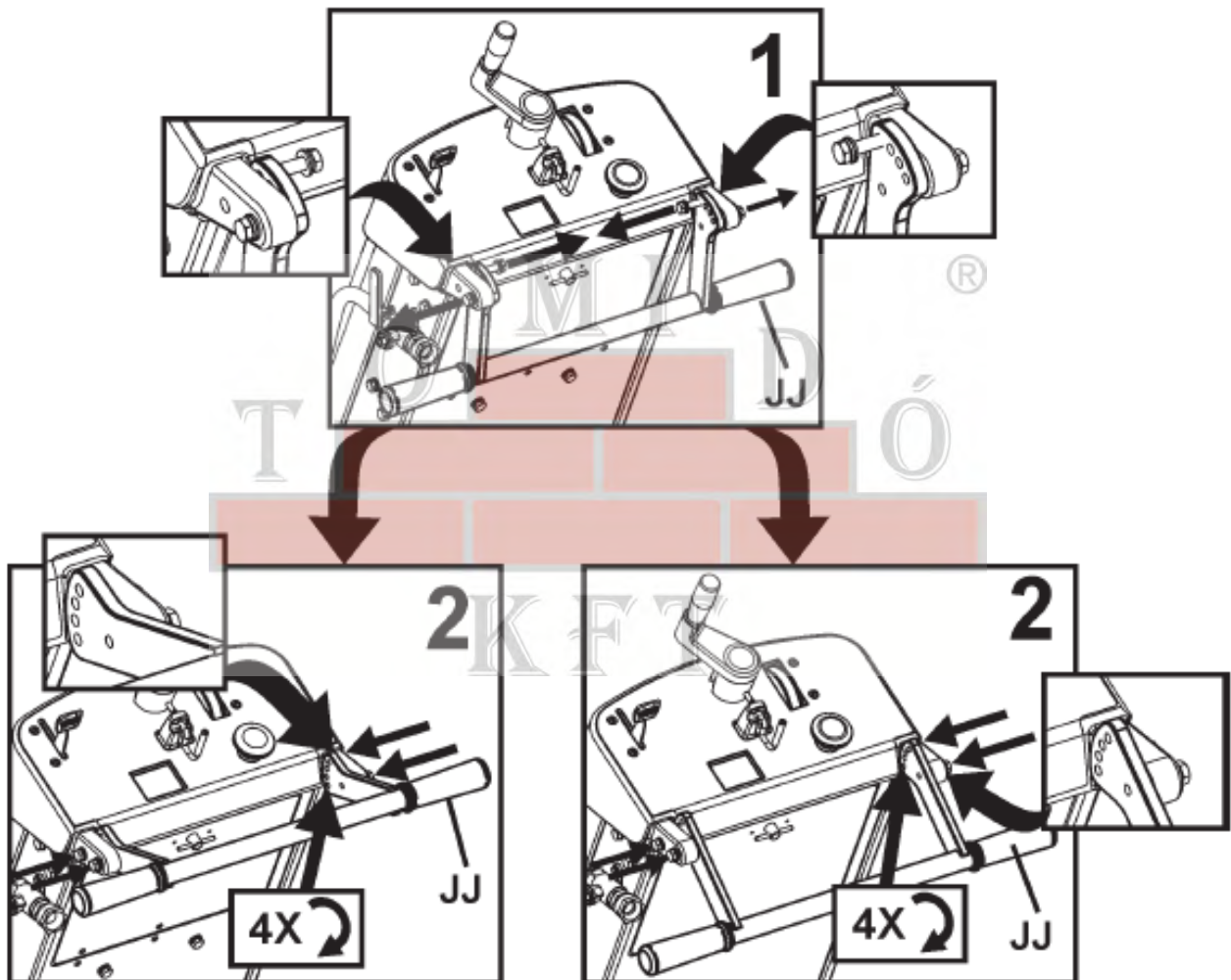

HASZNÁLATI ÚTMUTATÓ FS 513, FS 520, FS 524

Elülső iránymutató (A) összeszerelése:

1. A csavarok, alátétek és csavaranyák segítségével állítsa össze az elülső iránymutatót (A) és szerelje fel a tartó keretre (N). A rögzítő anyákat úgy állítsa be, hogy az iránymutató (A) szabadon mozoghasson.
2. Az iránymutató kötelét úgy vezesse, hogy ne érjen hozzá a forró felületekhez. A kötélen lévő két hurok segíti a hátsó fogantyúhoz (JJ) történő rögzítést.

Megjegyzés: 'Egyes iránymutató' (A) látható az ábrán. Egyes régiókban a 'Kettős iránymutató' az alaptartozék. Valamennyi régióban tartozékként hozzáférhető a kettős iránymutató is. További információért lásd ezen Használati útmutató 'Tartozékok' c. fejezetét vagy az alkatrész listát.

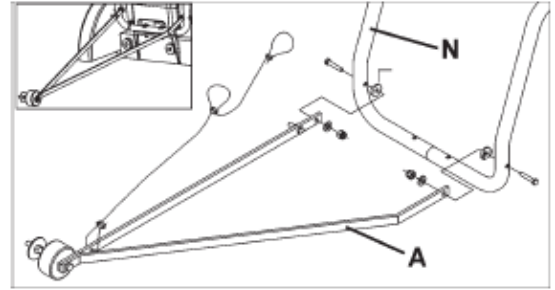

Vágótárcsa burkolat – elülső része (D):

1. A mellékelt 13 mm-es szerszámkulcs (U) segítségével távolítsa el a vágótárcsa burkolat záró lemezének (F) két (2) M8-as csavarját, valamint a vágótárcsa burkolat elülső részén (D) található M8-as csavart (lásd az ábrán látható nyílakat). Lazítsa meg, de ne távolítsa el a vágótárcsa burkolat záró lemezének (F) maradék csavarját. Forgassa el a vágótárcsa burkolat záró lemezét (F) és a vágótárcsa burkolat elülső részét (D) lefelé.



! FIGYELEM!

A vágótárcsa burkolat záró lemezét (F) a gép üzemeltetése előtt szerelje fel. Amennyiben ez nem történik meg a gép beindítása előtt, vészhelyzet alakulhat ki!

A gép üzemeltetése közben a védőburkolatok mindig legyenek a helyükön.

2. Helyezze vissza a három (3) M8-as csavart a vágótárcsa burkolat záró lemezébe (F) a jobb oldali ábrán látható módon. A vágótárcsa burkolat záró lemezét (F) rögzítő négy (4) M8-as csavart húzza meg szorosan a 13 mm-es szerszámkulccsal (U) (berendezés tartozéka).

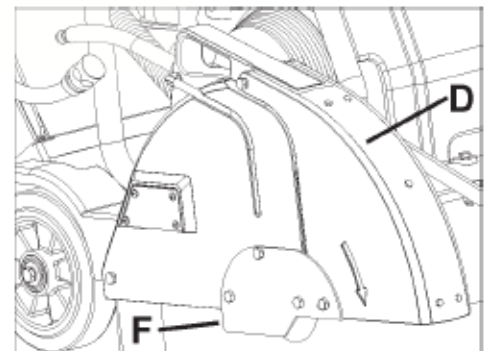

Vágási mélység beállító kar (EE) munkahelyzetbe állítása:

Húzza meg kifelé a vágási mélység beállító kar (EE) markolatát és forgassa el 90 fokkal, amíg be nem pattan az ábrán látható állásba.

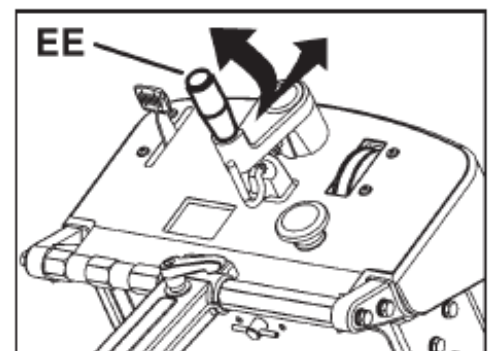

HASZNÁLATI ÚTMUTATÓ FS 513, FS 520, FS 524

Víztartály felszerelése (ha van ilyen a gépen):

- Egyes régiókban a berendezések gyárilag felszerelt víztartállyal kerülnek szállításra. Tartozékként valamennyi régióban kapható víztartály a géphez.
- Amennyiben a víztartály már felszerelésre került a berendezésre, kérjük, hogy olvassa el a Használati útmutatót, hogy a felszerelés megfelelő-e. Kövesse az UTASÍTÁSOKAT a víztartály felszerelésére és használatára vonatkozóan.
- Ellenőrizze a víztartály készlet tartalmát a mellékelt ábra alapján.

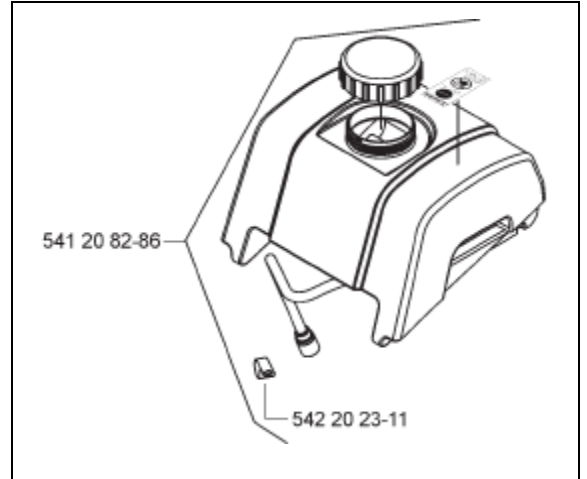

1. **Csak FS 513 modell:** Ideiglenesen távolítsa el az emelési ponton (O) a jobb oldali RÖGZÍTŐ ANYÁT (a motornak az indítózsínór felőli oldala). Lásd az ábrát.

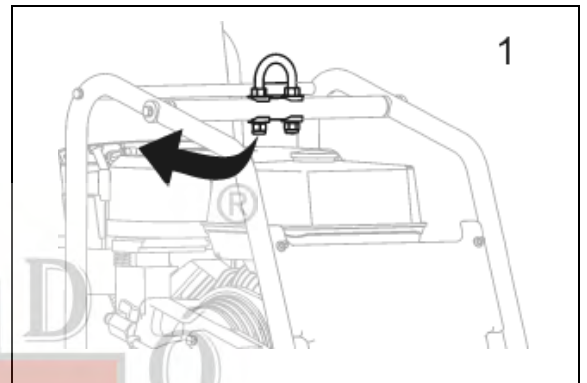

2. **Csak FS 513 modell:** Helyezze fel a víztartály készletben (P) található BILINCSET, majd csavarja vissza a RÖGZÍTŐ ANYÁT. Lásd a jobb oldali ábrát.

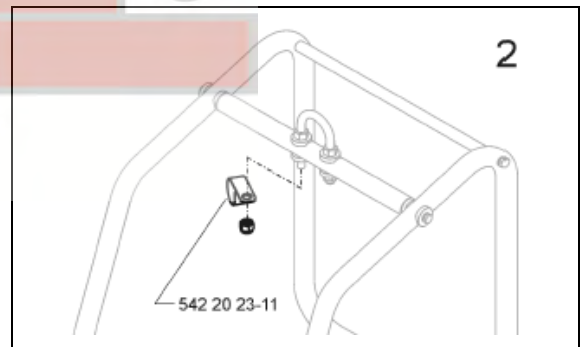

3. **Csak FS 513 modell:** Húzza meg a rögzítő anyát az alábbiakban leírt és a jobb oldali ábrán jelölt meghúzási nyomatékkal.

MEGJEGYZÉS

Az emelési pontot rögzítő anyát minimum 83 Nm nyomatékkal húzza meg.



FIGYELEM!

A RÖGZÍTŐ ANYÁT az előírás szerinti nyomatékkal húzza meg, mert ellenkező esetben az emelési pont (O) leeshet. A berendezés megemelésekor súlyos sérülés vagy akár halálos kimenetelű baleset is történhet, ha az emelési pont kiszakad.

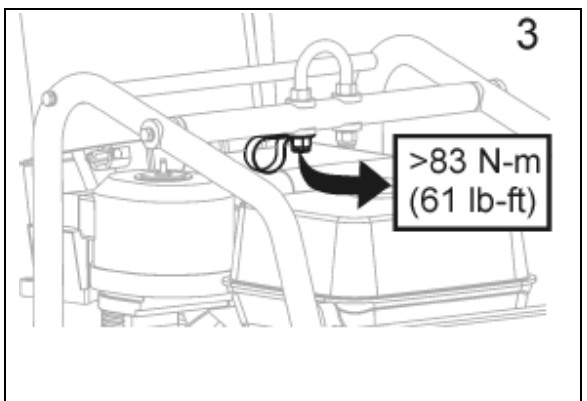

HASZNÁLATI ÚTMUTATÓ FS 513, FS 520, FS 524

4. Helyezze el a víztartályt és a víztartályhoz tartozó tömlőt az jobb oldali ábrán látható módon (**FS 513**).
Az FS 520/FS 524 modelleken nem található meg az ábrán látható bilincs.

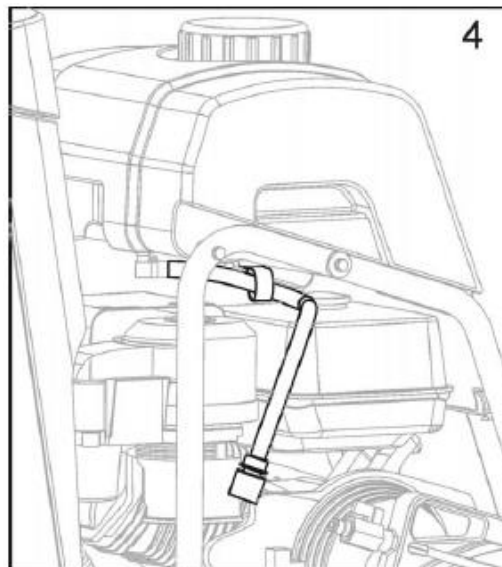

5. Helyezze a víztartályt a tartókeret hátsó rúdjára.
- Nyomja a víztartályt erősen lefelé, amíg be nem pattan pozícióba a hátsó rúdon.
 - A megfelelően felszerelt víztartálynak szabadon kell forogni a hátsó rúdon.

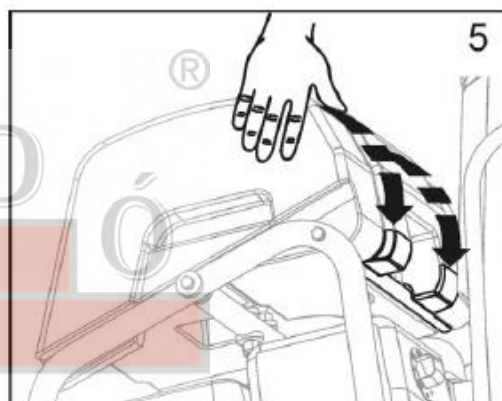

6. A meglévő tömlőt húzza le a vágótárcsa burkolatról. Ez a vágógépre szerelt vízszelap (KK1) tömlője.

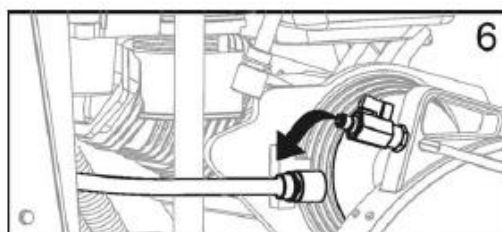

HASZNÁLATI ÚTMUTATÓ FS 513, FS 520, FS 524

7. Csatlakoztassa a víztartály tömlőjét a vágótárcsa burkolat vízszelvéhez (KK2).
- Ellenőrizze, hogy a vágótárcsa vízszelvé kikapcsolt (OFF) állásban van-e.
 - A víztartály tömlője így csatlakoztatva van a vágógéppel.

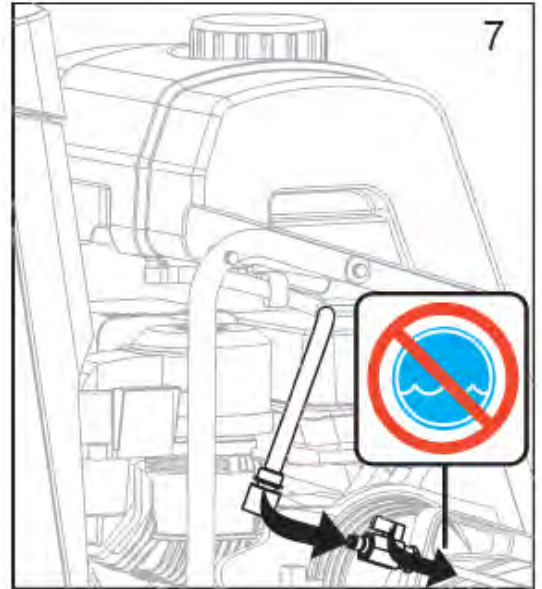

Víztartály feltöltése:

8. Távolítsa el a zárókupakot az óramutató járásával ellentétes irányban forgatva. Lásd a jobb oldali ábrát.
- A víztartályba csak vizet töltsön. A víztartály használata előtt olvassa el valamennyi BIZTONSÁGI előírást.
 - Helyezze vissza a zárókupakot és tekerje el az óramutató járásával megegyező irányba.
 - A víztartály célja, hogy elnyomja a beton port a levegőben. Kizárólag száraz vágáshoz ajánlott gyémánt tárcsával használja.

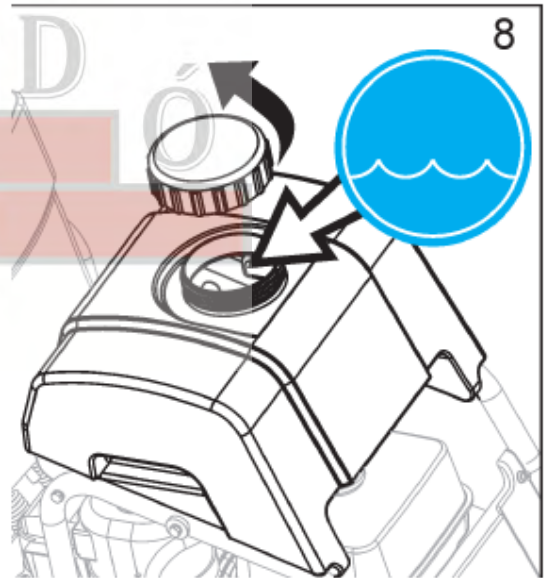

FIGYELEM!

NE használjon 'vizes' gyémánt vágótárcsákat a víztartállyal, mint vízforrás. A vízáramlás nem elegendő a vágótárcsa megfelelő hűtéséhez.

A víztartályt kizárólag vízzel töltsse fel.

Soha ne töltsön a víztartályba (P) gyúlékony folyadékot vagy benzint, mert súlyos, akár halálos kimenetelű baleset is bekövetkezhet.

HASZNÁLATI ÚTMUTATÓ FS 513, FS 520, FS 524

Működés

A gép üzemeltetése előtt:

Használat: Ez a berendezés kizárólag régi és új beton és aszfalt vizes vagy száraz vágására használható.

FIGYELEM!

Az Európai Unió (EU) országaiban NE használja a berendezést száraz vágásra. A gépen nincsen poredszívő csatlakozó.

Vágótárcsa: A berendezést kizárólag vízhűtéses gyémánt vágótárcsával (H) használja. Megerősített vágókorongok vagy 'száraz' gyémánt vágótárcsák az EU országaiban nem használhatók ezzel a géppel, mert ezeken a modelleken nincs poredszívő csatlakozó.

Átmérő: 300 mm (12") – 500 mm (20")

Furat: 25,4 mm (1").

FIGYELEM!

NE használjon ezzel a géppel karbid, fa fűrész vagy körfűrész vágótárcsákat, mert azok súlyos sérüléseket vagy akár halálos kimenetű baleseteket is okozhatnak.

Vágótárcsa burkolat (C) visszahelyezése

– ha szükséges:

A vágótárcsa burkolat (C) gyárilag a gép jobb oldalára kerül felszerelésre, de áthelyezhető a bal oldalra is. Ez lehetővé teszi, hogy az akadályokhoz közelebb tudjon vágni a géppel, ha az ellenkező irányból nincs rá lehetőség.

1. A vágótárcsa burkolaton (C) a vágótárcsa burkolat hátsó csavarját (E) a 13 mm-es szerszámkulcs (U) segítségével távolítsa el.
2. A csatlakozás szétválasztásához a gyűrűt húzza hátra (G) és a csatlakozót válassza szét. A csap (G) a vágótárcsa burkolatán (C) marad. A hüvely a víztartály (P) vagy a vízszelep (KK1) tömlőjén marad.

FIGYELEM!



A gép használatbavétele előtt gondosan olvassa el a Használati útmutatót és a motor Kezelési útmutatóját is és értse meg abban foglaltakat. Üzemeltetés előtt ismerje meg gépét!



Az üzemeltetőnek a munkavégzéshez alkalmas védőruházatot kell viselnie. Személyes védőfelszerelés, mint hallásvédő és védőszemüveg viselése a gép üzemeltetése során kötelező.

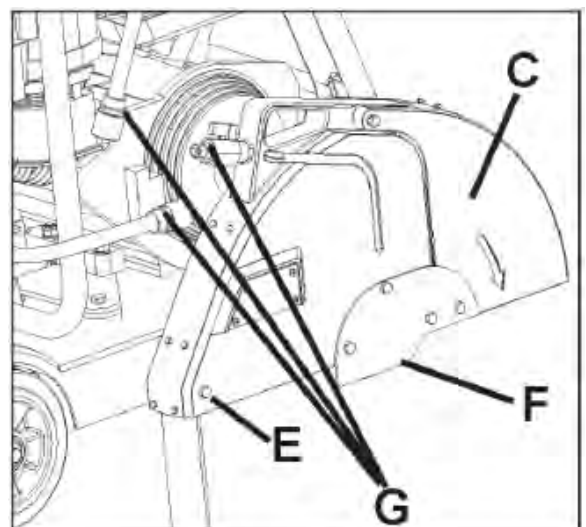

HASZNÁLATI ÚTMUTATÓ FS 513, FS 520, FS 524

- Emelje meg a vágótárcsa burkolatot (C) felfelé és emelje le a vágótárcsa burkolat rögzítőjéről (Y).
- Használja a 13 mm-es szerszámkulcsot (U) a vágótárcsa burkolat záró lemez (F) négy (4) csavarjának eltávolításához. Helyezze fel a vágótárcsa záró lemezt (F) a vágótárcsa burkolat (C) bal oldalára.
- Vegye le és helyezze át a tengely védőburkolatát (W) a motor bal oldaláról a motor jobb oldalára.
- Helyezze rá a vágótárcsa burkolatot (C) a vágótárcsa burkolat rögzítőjére (Y) a gép bal oldalán.
- Helyezze vissza a vágótárcsa burkolat (C) hátsó csavarját (E).
- Szerelje vissza a víztömlő csatlakozót (G) a vágótárcsa burkolatról (C) a víztartályra (P) vagy a vízszelvre (KK1). Ügyeljen arra, hogy az áthelyezett tömlő ne érjen hozzá a kipufogódobhoz.
- Helyezze vissza és állítsa be ismét az elülső iránymutatót (A) úgy, hogy a vezető görgő (B) a gép bal oldalán legyen.

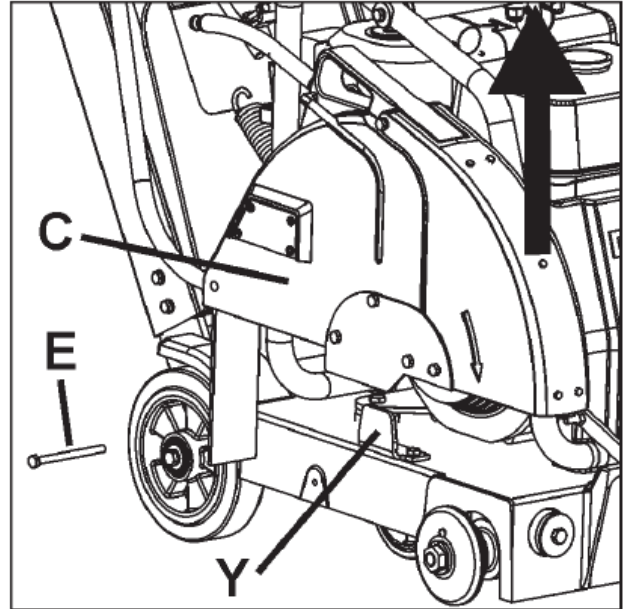

Gép szállítása és megemelése:

- A gépet csak az emelési pontnál (O) fogva emelje meg.
- Megemelés, le- és felrakás, valamint szállítás előtt mindig távolítsa el a vágótárcsát (H).
- Használjon megfelelő emelőhevedert, mely legalább a gép maximális tömegét elbírja. A gép névleges és maximális tömegére vonatkozó adatokat lásd a Használati útmutató 'Műszaki adatok' c. fejezetében.

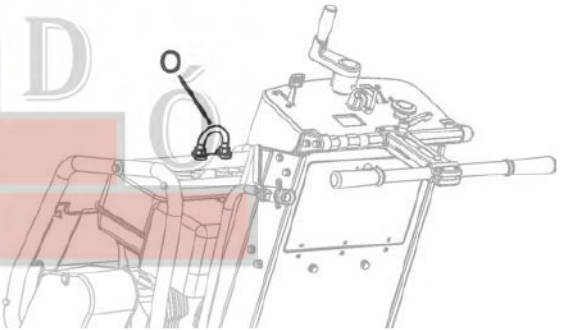

A berendezés megemelése, fel- és lerakása, valamint szállítása előtt távolítsa el a vágótárcsát (H).

Víztartállyal felszerelt gép megemelése:

- A víztartállyal felszerelt gép megemelése előtt:
 - Ürítse le a vizet a tartályból (P).
 - Távolítsa el a vágótárcsát (H).
 - Engedje le a gépet úgy, hogy az alváz párhuzamosan álljon a talajjal.
 - Emelje meg a víztartály (P) elejét felfelé ütközésig. A víztartály zárókupakja ne érintkezzen a műanyag burkolat elülső részével – megemeléskor megsérülhet.

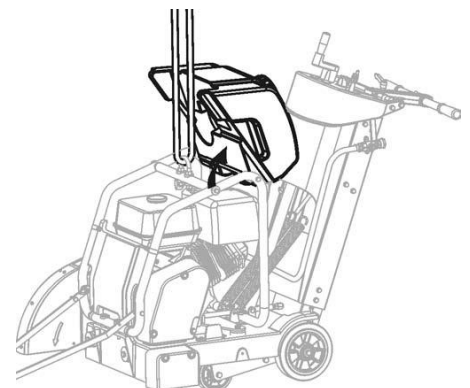

HASZNÁLATI ÚTMUTATÓ FS 513, FS 520, FS 524

5. Helyezze be a megfelelő emelőhevedert az emelési pontba (O).
6. Először csak egy pár centiméterrel próbálja megemelni a gépet, hogy ellenőrizhesse, hogy a tartály biztonságosan rögzítve marad a gépen és nem sérül-e meg vagy nem okoz-e kárt.
7. Amennyiben a víztartállyal felszerelt gépet nem tudja megemelni anélkül, hogy a gép vagy a tartály megsérülne, akkor távolítsa el a víztartályt mielőtt a gépet megemelné.

MEGJEGYZÉS

A víztartály vagy a vágógép megsérülhet, ha az emelés nem megfelelően történik. A gép emelése közben nagyon figyeljen, hogy ne sérüljön meg a gép.

Gép leparkolása:

- Néhány régióban használt gépeknél szükség lehet rögzítő fékre. A rögzítő fék ezeknél a gépeknél a hajtómű bekapcsoló karral (PP) működtethető.
- A rögzítő fék a gépet maximum 10 fokos lejtőn tartja meg biztonságosan, amikor a gép hátsó része van a lejtős oldal felé (legnagyobb tömeg a fékezett kerekeken).

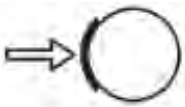

Rögzítő fék bekapcsolása (lásd az ábrát)

1. Állítsa le a motort (OFF -0).
2. A hajtómű bekapcsoló kart (PP) tolja előre a bekapcsolt állásba.

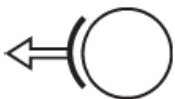
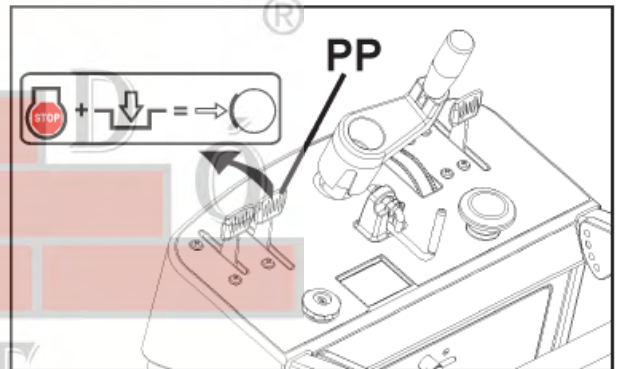

Rögzítő fék kiengedése (lásd az ábrát)

1. A hajtómű bekapcsoló kart (PP) húzza hátrafelé a kikapcsolt állásba. Teljesen húzza hátra.
2. A motor ekkor beindítható.

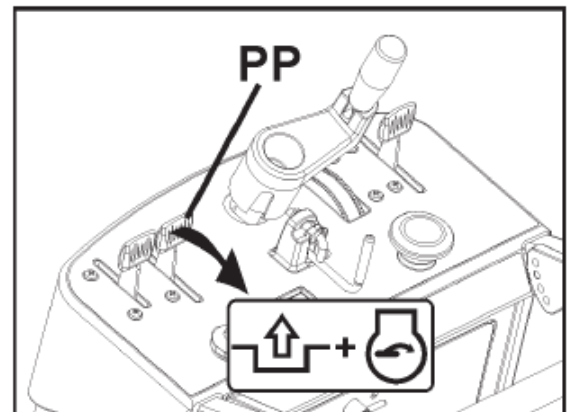

MEGJEGYZÉS

A motor elindításához a rögzítő féket ki kell engedni (FS 520, FS 524). A hajtómű bekapcsoló kart (PP) húzza hátrafelé kikapcsolt állásba.

HASZNÁLATI ÚTMUTATÓ FS 513, FS 520, FS 524

Benzinmotoros modellek:

Lásd a motor kezelési könyvét a motor megfelelő működéséhez.

BENZIN: Ólommentes benzin használata ajánlott. Lásd a motor kezelési kézikönyvét további információért.

OLAJ: A motor olajsint jelző (nívópálca) (Z) segítségével ellenőrizze, hogy a motor olajsintje megfelelő-e. További információért lásd a Használati útmutatóban a 'Karbantartás' c. fejezetet vagy a motor kézikönyvét.

A gép gyakran lejtős terepen működik, de az olajsintet a motor vízszintes helyzetében ellenőrizze. Rendszeresen ellenőrizze az olajsintet, hogy soha ne legyen a nívópálca min. jelzése alatt. 10W30 olaj használata ajánlott. Lásd a motor kezelési kézikönyvét további információért.

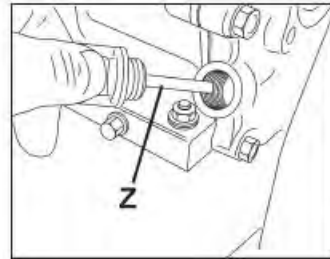

FS 513

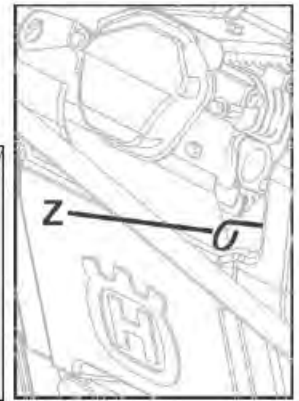

FS 520, FS 524

MEGJEGYZÉS

Amennyiben a motor egy érzékelő rendszerrel van felszerelve alacsony olajsint esetére, akkor a motor nem indul el, ha az olajsint túl alacsony. A motor akkor is leáll, ha a megengedett maximális üzemi dőlésszöget túllépi. Lásd a motor kezelési kézikönyvét.

Minden modell:

Az elülső iránymutatót (A) ellenőrizni kell, hogy egyvonalban van-e a vágótárcsával. Húzzon egy egyenes vonalat a belső szorítóperem mentén. Igazítsa az elülső iránymutatót (A) az egyenes vonalhoz. Szükség esetén állítsa be az elülső iránymutatót (A) a vezető görgő (B) csavaranyáinak megállításával. Állítsa be a vezető görgőt (B) az egyenes vonalhoz és húzza meg a csavaranyákat.

Ellenőrizze, hogy a vízszelep a vágótárcsa burkolaton (C) nyitva van-e és a vágótárcsa mindkét oldalát megfelelő mennyiségű víz éri-e.

Ellenőrizze a vízellátás nyomását és mennyiségét, mielőtt a gépet beindítaná.

Olyan mélyen vágjon csak, amennyire a munka megkívánja. Ha egyszerre túl mélyre vág, az a vágótárcsa és a gép idő előtti kopását eredményezi.

Max. 50 mm-enkénti lépésekben vágjon, amíg a kívánt mélységet el nem éri. Ezt hívják 'lépcsőzetes vágásnak'.

Mindig egyenes vonalban vágjon. Jelölje meg a vágási vonalat, hogy a gép üzemeltetője nehézség nélkül tudjon előre haladni. A vágógépet NE mozgassa oldalirányba, hogy visszatérjen egyenes vonalhoz.

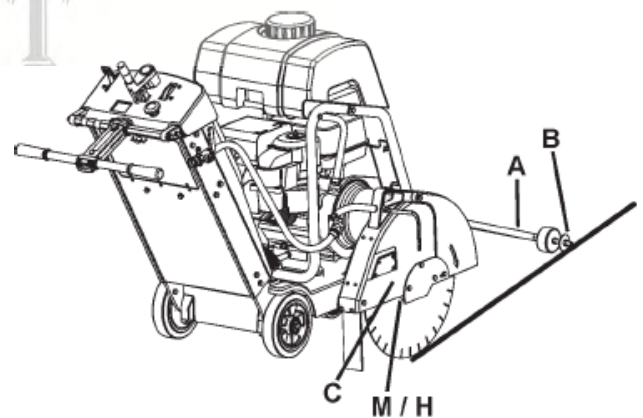

Gyémánt vágótárcsa (H) felszerelése:



A gyémánt vágótárcsát (H) a munkaterületen helyezze fel a gépre. Ne szállítsa a gépet felszerelt gyémánt vágótárcsával (H).

1. Nyissa fel az elülső burkolatot (V).
2. A motor indító kapcsolót (DD) tegye kikapcsolt (OFF – 0) állásba.
3. Emelje a gyémánt vágótárcsát (H) a legmagasabb állásba a vágási mélység beállító karjának (EE) az óramutató járásával ellentétes irányban történő elforgatásával.
4. Használja a szerszámos rekeszben (BB) található 13 mm-es szerszámkulcsot (U) a vágótárcsa burkolat záró lemezén (F) található négy (4) M8-as rögzítő csavar meglazításához és eltávolításához. Ideiglenesen távolítsa el a vágótárcsa burkolat záró lemezét (F).
5. Emelje meg a vágótárcsa védőburkolat elülső részét (D).
6. A 27 mm-es szerszámkulcs (T) segítségével lazítsa meg és távolítsa el a rögzítő anyát (L) és a külső szorítóperemet (J).

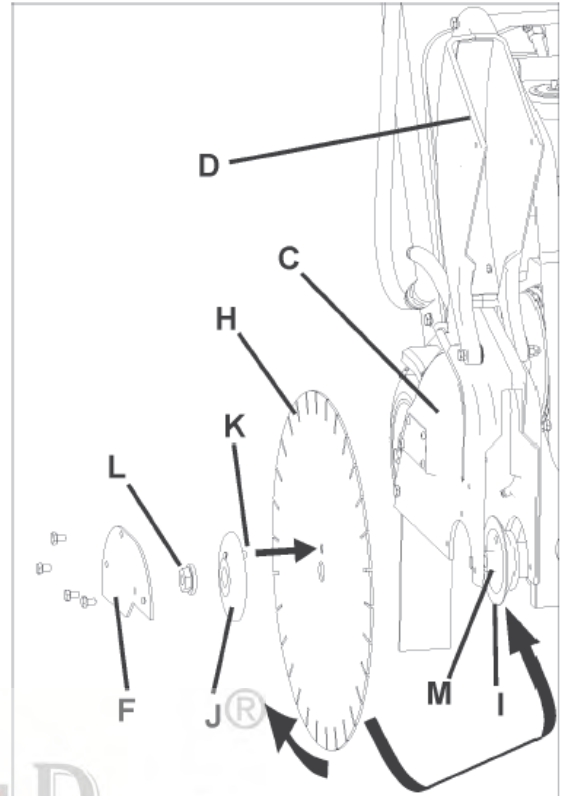

MEGJEGYZÉS

A vágótárcsát rögzítő anya (L1) a gép jobb oldalán balmenetes. Meglazításához az óramutató járásával megegyező irányban forgassa el.

A vágótárcsát rögzítő anya (L2) (az ábrán nem látható) a gép bal oldalán jobbménetes. Meglazításához az óramutató járásával ellentétes irányban forgassa el.

7. Távolítsa el a külső szorítóperemet (J).
8. Ellenőrizze, hogy a tengely (M), a belső szorítóperem (I) és a külső szorítóperem (J) tiszták-e és nincs-e rajtuk valamilyen idegen anyag.
9. Helyezze fel a gyémánt vágótárcsát (H) a tengelyre (M). A forgás irányát a gyémánt vágótárcsán (H) és a vágótárcsa védőburkolat elülső részén (D) nyilak jelzik. Lásd az ábrát.
10. Helyezze a külső szorítóperemet (J) a tengelyre (M). Győződjön meg róla, hogy a rögzítő csap (K) áthalad-e a gyémánt vágótárcsán (H) és belemegy a belső szorítóperem (I) furatába.

11. Forgassa el a külső szorítóperemet (J) és a gyémánt vágótárcsát (H) a tárcsa forgásirányával ellentétes irányba a holtjáték eltüntetéséhez.
12. Csavarja be a vágótárcsát rögzítő anyát (L). Húzza meg a 27 mm-es szerszámkulccsal (T).

MEGJEGYZÉS

A vágótárcsát rögzítő anya (L1) a gép jobb oldalán balmenetes. Meglazításához az óramutató járásával megegyező irányban forgassa el. Meghúzási nyomaték minimum 45 Nm.

A vágótárcsát rögzítő anya (L2) (az ábrán nem látható) a gép bal oldalán jobbménetes. Meglazításához az óramutató járásával ellentétes irányban forgassa el. Meghúzási nyomaték minimum 45 Nm.

13. Engedje le a vágótárcsa védőburkolat elülső részét (D).
14. Helyezze vissza és húzza meg szorosan a vágótárcsa burkolat záró lemezének (F) csavarjait.

HASZNÁLATI ÚTMUTATÓ FS 513, FS 520, FS 524

FIGYELEM!

CSAK olyan vágótárcsákat (H) használjon, melyeknek a maximális üzemi fordulatszáma nagyobb, mint a vágótárcsa tengely maximális fordulatszáma.

NE váltson egy nagyobb méretű vágótárcsára, amíg nem cserélte ki a szíjakat és a szíjtárcsákat megfelelő méretűre!

NE üzemeltesse a gépet, ha nincs a gyémánt vágótárcsán (H) teljesen kifogástalan állapotban levő védőburkolat!

NE üzemeltesse a gépet, amikor a vágótárcsa védőburkolat elülső része (D) felemelt állapotban van!

A vágótárcsának (H) a gép működése közben NEM nyúlhat ki 180°-nál nagyobb része a védőburkolat alól.

A tengely (M), a belső szorítóperem (I) és a külső szorítóperem (J) érintkező felületei legyenek FELTÉTLENÜL tiszták és idegen anyagoktól mentesek.

NE szállítsa a gépet, ha a vágótárcsa (H) fel van rá szerelve.

NE használjon 'vizes' gyémánt vágótárcsát (H) víz nélkül.

OLVASSA el a vágótárcsához (H) tartozó kezelési útmutatót.

NE szerelje a vágótárcsát (H) amíg a motort le nem állította (OFF – 0 állás).



Gép beindítása és üzemeltetése:

- A vágási mélység beállító kar (EE) segítségével emelje meg a gyémánt vágótárcsát (H) a lehető legmagasabbra, hogy ne érhesen hozzá az útburkolathoz, amikor a gépet mozgatja. Húzza ki a vágási mélység beállító kar rögzítőjét (FF), ha szükséges.
- Engedje ki a rögzítő féket (OO) úgy, hogy a hajtómű bekapcsoló kart (PP) hátrahúzza a kikapcsolt állásba.
- A motor kikapcsolt (OFF-0) állásában tolja a gépet a vágás helyének közelébe.
- Engedje le az elülső iránymutatót (A) a vágandó felületre.
- Állítsa be a vágási mélység kijelzőt (GG) (használja, ha szükséges):
 1. Engedje le a gyémánt vágótárcsát (H) a vágandó felületre.
 2. Állítsa be a vágási mélység kijelzőt (GG) úgy, hogy a nyilak a nullára (0) mutassanak. A narancssárga szín a vágási mélységet centiméterben, a fehér pedig inch-ben mutatja.
 3. Állítsa a vágótárcsát (H) a legmagasabb állásba. Amikor a gyémánt vágótárcsát (H) később leengedi, akkor a vágási mélység kijelző (GG) megmutatja az aktuális vágási mélységet.
 4. Emelje fel megint teljesen a gyémánt vágótárcsát (H).

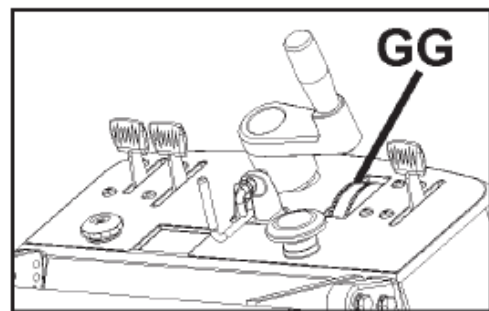
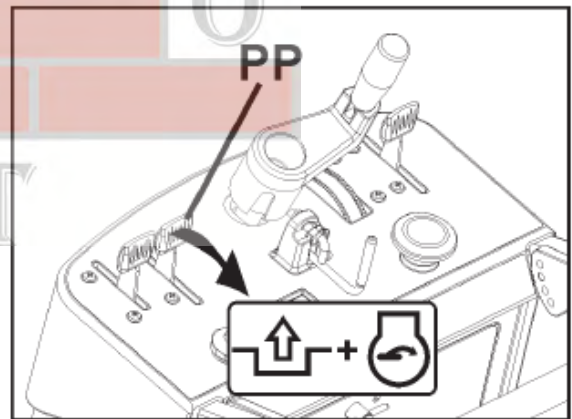

HASZNÁLATI ÚTMUTATÓ FS 513, FS 520, FS 524

FS 513 indítása:

- Ellenőrizze, hogy a motor leállító (Stop) kapcsoló (AA) ÉS a motor indító kapcsoló (DD) is 'ON' (bekapcsolt) állásban legyenek. A motor leállító (STOP) kapcsoló (AA) a legmagasabb állásban legyen a burkolat fölött. A motor indító kapcsoló (DD) 1-es (ON) állásban legyen. A sebesség és irányváltó kar (QQ) majdnem 'STOP' állásban legyen.
- Indítsa el a motort a szivató (II) felhúzásával és húzza meg az indítózsínort. A motor beindítása után a szivatót nyomja le ismét. További információért lásd a motor kezelési kézikönyvét.

FS 520 / FS 524 indítása:

- Ellenőrizze, hogy a motor leállító (Stop) kapcsoló (AA) a legmagasabb állásban van-e a burkolat fölött és a rögzítő fék (OO) kikapcsolt állapotban van-e (hajtómű bekapcsoló kar (PP) kikapcsolt állásban). A sebesség és irányváltó kar (QQ) majdnem a 'STOP' állásban legyen.
- Húzza ki a szivatót (II). További információért lásd a motor kezelési kézikönyvét.
- A motor indító kapcsolót (DD) tegye 'Start' állásba.
- Indítsa el a motort. További információért lásd a motor kezelési könyvét.

Indítás után (minden modell):

- Szemrevételezéssel ellenőrizze, hogy a vágótárcsa forgásiránya megfelel-e a vágótárcsa védőburkolatán található nyíl irányával.
- Nyissa ki a vízszelepet (KK1) TELJESEN. Ellenőrizze, hogy a víz áramlás megfelelő-e és állítsa be a megfelelő mennyiségű vízáramlást, MIELŐTT a vágótárcsát leengedi.
- Végezze el a végső beállításokat, hogy a gép a vágási vonalon haladjon. Ellenőrizze, hogy a vezető görgő (B) és a gyémánt vágótárcsa (H) is a vágási vonalon vannak-e.

Azonnal állítsa le a vágást, ha a vízellátás megszakad, mert olyankor a gyémánt vágótárcsa (H) megsérülhet.

- Engedje le lassan a gyémánt vágótárcsát (H) a vágási vonalra, miközben a vágási mélység beállító kart (EE) lassan az ÓRAMUTATÓ JÁRÁSÁVAL ELLENTÉTES IRÁNYBA tekeri.
- A kívánt vágási mélység elérésekor nyomja le a vágási mélység beállító kar rögzítőjét (FF) a vágási mélység beállító kar (EE) rögzítéséhez (ha szükséges).

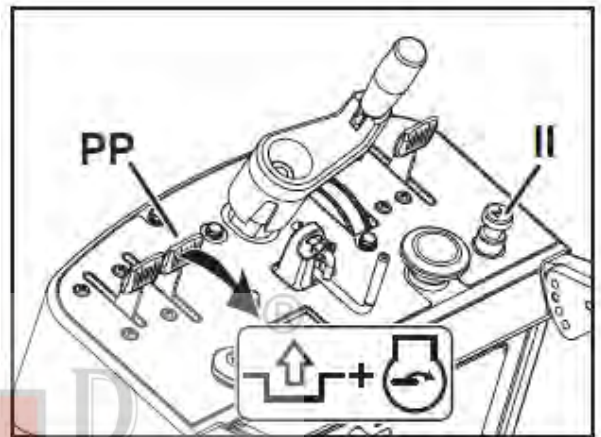

MEGJEGYZÉS

A motor elindításához a rögzítő féket ki kell engedni (FS 520, FS 524). A hajtómű bekapcsoló kart tolja hátra a kikapcsolt állásba.

MEGJEGYZÉS

Vészhelyzetben a motort a motor leállító (Stop) kapcsolóval (AA) azonnal állítsa le.

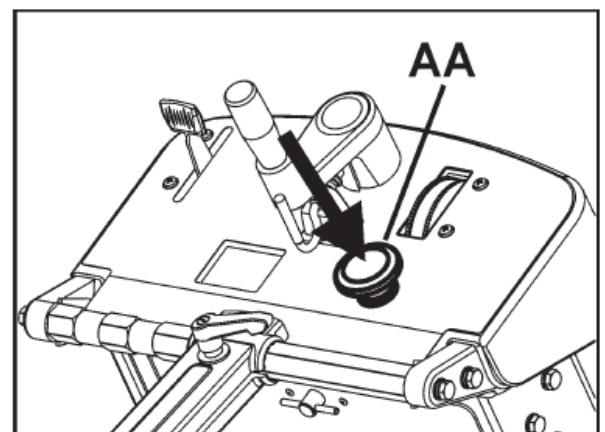

HASZNÁLATI ÚTMUTATÓ FS 513, FS 520, FS 524

- Győződjön meg róla, hogy a sebesség és irányváltó kar (QQ) a 'STOP' állás közelében van-e, majd a hajtómű bekapcsoló kart (PP) tolja előre bekapcsolt állásba.
- A sebesség és irányváltó kart (QQ) tolja előre, amíg a kívánt sebességet el nem éri. Figyelje a gyémánt vágótárcsát (H) és a vezető görgőt (B), hogy a gép a vágási vonalon maradjon és a gyémánt vágótárcsa (H) ne térjen el a vágási vonaltól.
- A vágás befejezésekor a sebesség és irányváltó kart (QQ) húzza hátra, amíg a gép mozgása leáll.
- Kapcsolja ki a vágási mélység beállító kar rögzítőt (FF).
- A gyémánt vágótárcsát (H) lassan emelje ki a vágatból, miközben a vágási mélység beállító kart (EE) lassan az ÓRAMUTATÓ JÁRÁSÁVAL MEGEGYEZŐ IRÁNYBA tekeri.
- Zárja el a vízszelepet (KK1).
- A hajtómű bekapcsoló kart (PP) húzza hátrafelé kikapcsolt állásba.
- A motor indító kapcsolót (DD) állítsa kikapcsolt (OFF-0) állásba a motor leállításához.



A motor leállításához nyomja le a motor leállító (Stop) kapcsolót (AA).

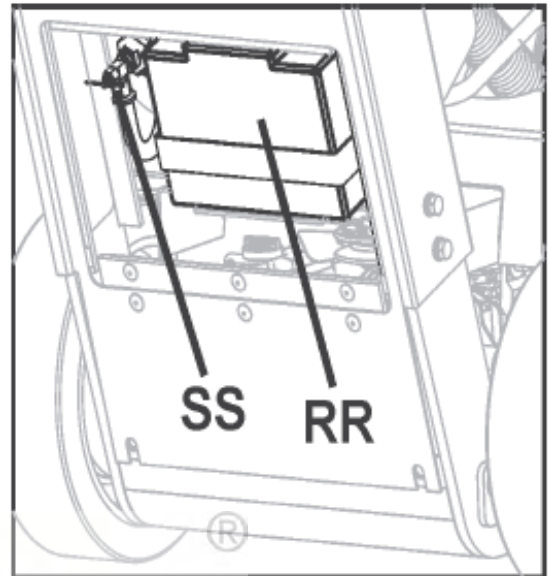

Teendők, ha két hétig vagy annál hosszabb ideig nem használja a gépet:

FS 520 / FS 524: Lásd a Használati útmutatóban az akkumulátor karbantartására vonatkozó részt.

FS 520 / FS 524: Távolítsa el az üzemanyagot a motorból.

Amennyiben a gépet előre láthatólag legalább két hétig nem fogja használni, akkor ürítse ki az üzemanyagot a motorból. Ezt a következőképpen végezze el:

1. Nyissa ki az akkumulátor tartó fedelét (a fedél nem látható az ábrán).
2. Zárja el az üzemanyag csapot (SS). Az elzáráshoz forgassa el az óramutató járásával ellenkező irányba.
3. Távolítsa el a vágótárcsát (H) és az illetéktelen személyeket tartsa távol a munka során.
4. Indítsa el a motort és járassa maximális fordulatszámra, amíg a motor le nem áll, mert kifogyott az üzemanyag.

Távolítsa el a benzint az üzemanyag tartályból:

Amennyiben a gépet előreláthatólag legalább négy hétig nem fogja használni, akkor az üzemanyagot engedje le az üzemanyag tartályból és a motorból. Az erre vonatkozó információkat és biztonsági figyelmeztetéseket lásd a motor kezelési kézikönyvében.

MEGJEGYZÉS

Ha a gépet hosszabb ideig nem üzemelteti, és nem üríti ki az üzemanyagot a motorból, akkor fennáll a veszélye annak, hogy az üzemanyag eltömíti a porlasztót, mely további karbantartási munkákat von maga után.



FIGYELEM!

A benzin fokozottan gyúlékony és robbanásveszélyes. Az üzemanyaggal való foglalatosság közben égési sérülések szerezhet vagy súlyosan megsérülhet.

- Állítsa le a motort és a menjen távol olyan helyektől, ahol hó, szikra vagy láng képződhet.
- Az üzemanyagot mindig a szabadban töltsse be.
- A kifröccsent üzemanyagot azonnal törölje le.

Karbantartás és kenés

KARBANTARTÁSI ÜTEMTERV – RÖVID ÁTTEKINTÉS:

A karbantartási munkák elvégzése előtt a gépet állítsa **MINDIG** egy vízszintes felületre, a motort kapcsolja ki (OFF) és a motor indító kapcsolóját is tegye kikapcsolt (OFF) állásba. Hagyja a motort lehűlni! Az egyéb karbantartási és javítási munkákat bízza szakemberre.

NAPI KARBANTARTÁS:

1. Ellenőrizze a motor olajsintjét.
2. Ellenőrizze, hogy a vágótárcsa védőburkolatán nincs-e sérülés.
3. Ellenőrizze a motor levegőszűrőjét, ha szennyezett, cserélje ki. Ha nagyon poros környezetben dolgozik géppel, akkor gyakrabban cserélje.
4. Naponta tisztítsa le a gépet.

HETI KARBANTARTÁS:

1. Cserélje ki a motor olajat és a szűrőt.
2. Tisztítsa le e motort/motor hűtőbordáit.
3. Vágási mélység beállító kenése a zsírzófejnél (X).
4. Ellenőrizze, hogy a kerekeken nem látszik-e kopás vagy sérülés.
5. Ellenőrizze a vágótárcsa szíj feszességét.

FS 513:

Motor levegőszűrő (S) cseréje:

Ha úgy tűnik, hogy gyenge a motor, fekete füst látszik vagy nem jár egyenletesen, akkor lehet, hogy a levegőszűrő eltömődött. Ezért fontos, hogy rendszeresen tisztítsa és cserélje a levegőszűrőt. Részletes információért olvassa el a motor kezelési kézikönyvét. A levegőszűrő tisztítása/cseréje a következőképpen történik:

1. Csavarja ki a szárnyas anyát (S1) és emelje le a levegőszűrő fedelét (S2).
2. Távolítsa el a habzivacs előszűrőt (S3) és enyhén tisztítószerez vízzel mossa tisztára. Szárítsa meg. Itassa át friss motorolajjal. A felesleges olajat nyomja ki belőle.
3. Távolítsa el a szárnyas anyát (S4) a szűrőből és emelje ki a papír szűrőt (S5). Ütögesse a papír szűrőt egy kemény felülethez a benne levő por eltávolításához. Amennyiben a papír szűrő ezt követően is piszkos marad vagy sérült, ki KELL cserélni.

MEGJEGYZÉS

A papír szűrő tisztításánál a sűrített levegő nyomása NE legyen nagyobb, mint 2 bar /30 PSI.

A papír szűrőt NE mossa vízzel.

A papír szűrőt NE olajozza be.

A levegőszűrőt a következőképpen szerelje vissza:

4. Helyezze vissza a papír szűrőt (S5) a levegőszűrő házba és szorítsa meg a szárnyas anyával (S4).
5. Helyezze vissza a habzivacs előszűrőt (S3) a papír szűrőre (S5).
6. Tegye vissza a levegőszűrő fedelét (S2).

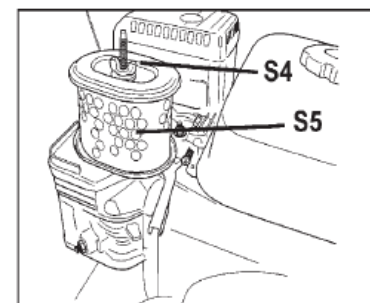
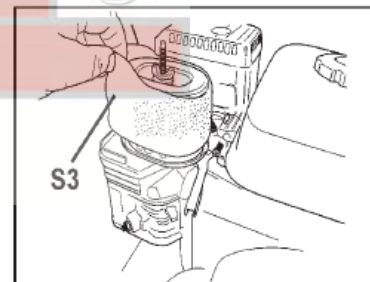
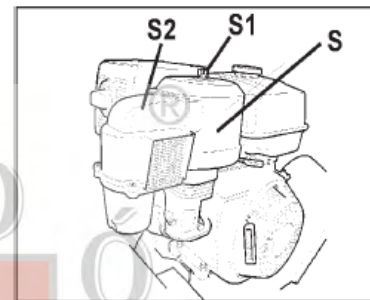

HASZNÁLATI ÚTMUTATÓ FS 513, FS 520, FS 524

FS 520 / FS 524:

Ezek a modelleken a motor gyártója által szállított 'Snorkel' típusú levegőszűrő található. A szerviz információra vonatkozóan lásd a motor kezelési kézikönyvét. Ha különösen poros környezetben üzemelteti a gépet, akkor a Használati útmutatóban feltüntetett karbantartási gyakoriságot vegye figyelembe.

KENÉS:



Vágási mélység beállító zsírzófeje (X):

A zsírzófejnél lehetőség van a vágótárcsa mélység beállító szerkezet kenésére.

A zsírzófejhez a következőképpen férhet hozzá:

- A gyémánt vágótárcsát emelje fel a legmagasabb állásba. Nyissa ki a szerszámos rekeszt (BB) és ideiglenesen vegye ki belőle a Használati útmutató csomagot.
- A zsírzófej (X) a vágási mélység beállító szerkezet védőcsövének tetején helyezkedik el.
- Nyomja be a kenőanyagot a zsírzófejbe. Ahhoz, hogy a zsír eloszljon a csőben, néhányszor emelje fel és engedje le a vágótárcsát.
- Tegye vissza a Használati útmutatót a helyére és csukja be a szerszámos rekesz (BB) ajtaját.

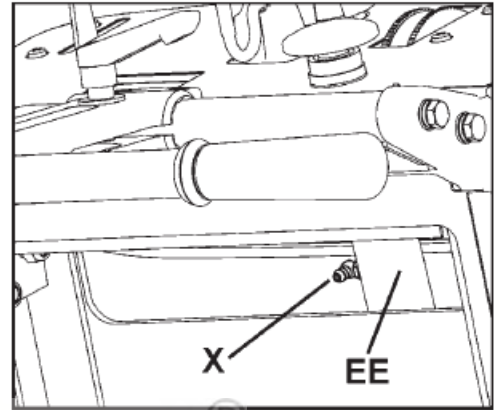

Motor olaj:

Motor olaj ellenőrzése:



Ellenőrizze, hogy a motor olaj szintje megfelelő-e. Csak FS 524 modell: Indítsa el a motort és hagyja járni 1-2 percig. Állítsa le a motort és várjon 2-3 percig. További információért lásd a motor kezelési kézikönyvét.



FS 513:

A motor olajsint jelző (Z) a motor elején található. A motor olajat az olajsint jelző nyílásán keresztül töltsse be. Az olajsint ellenőrzésekor az olajsint jelzőt (Z) ne tekerje be. További információért lásd a motor kezelési kézikönyvét.

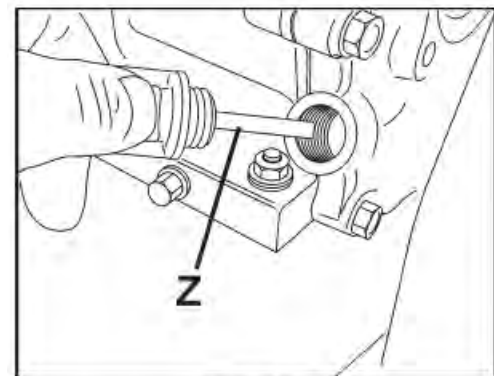

FS 513

HASZNÁLATI ÚTMUTATÓ FS 513, FS 520, FS 524



FS 520 / FS 524:

A motor olajsztint jelző (Z) a motor elején található. A motor olajat az olajbetöltő nyíláson keresztül töltsse be. (Lásd a motor kezelési kézikönyvét) A motor olajsztint jelző pálcát (Z) nyomja be ütközésig, majd vegye ki és ellenőrizze az olajsztintet. Ha az olajsztint túl alacsony, vegye le az olajbetöltő nyílás zárókapját és töltsse fel a tartályt az ajánlott olajjal az olajsztint jelző pálcá (Z) max. jelzéséig. További információért lásd a motor kezelési kézikönyvét.

Bár a gépet gyakran lejtős terepen üzemelteti, az olajsztintet mindig a gép vízszintes helyzetében ellenőrizze. Rendszeresen ellenőrizze az olajsztintet, hogy soha ne legyen a min. jelzés alatt. 10W30 olaj használata ajánlott. További információért lásd a motor kezelési kézikönyvét.

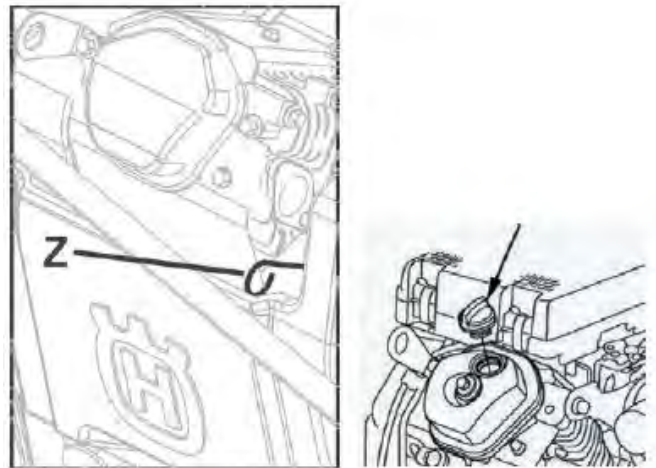

FS 520, FS 524

Motor olaj cseréje:

- A motor indító kapcsolót (DD) tegye kikapcsolt (OFF – 0) állásba. Hagyja a motort lehűlni. A vágási mélység beállító kar (EE) segítségével döntse a gépet enyhén hátra.
- Helyezze át az olaj leeresztő tömlőt (NN) a gép mellé. Tegyen egy megfelelő méretű tálcát a motor mellé az olaj összegyűjtésére.
- Nyissa ki az olaj leeresztő tömlő (NN) végét és engedje le az olajat a tálcába. Ezt követően helyezze vissza az olaj leeresztő tömlő (NN) végét, húzza meg szorosan és tegye vissza a tömlőt az eredeti helyére.
- Töltsse fel a motort az ajánlott mennyiségű olajjal – bővebb információért lásd a motor kezelési kézikönyvét.
- A használt olaj elhelyezéséről a környezetvédelmi előírásoknak megfelelően gondoskodjon.

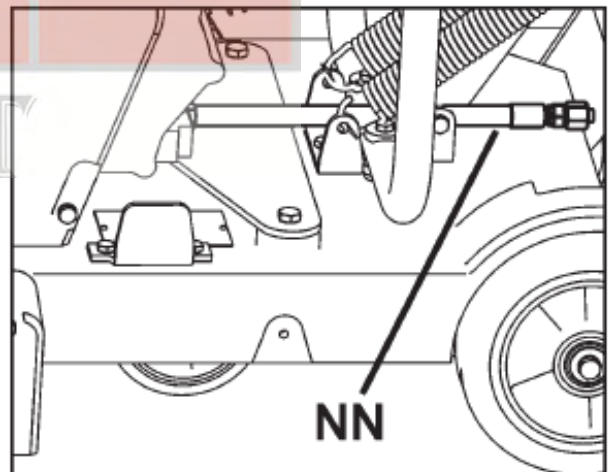

HASZNÁLATI ÚTMUTATÓ FS 513, FS 520, FS 524

Akkumulátor karbantartása (FS 520 / FS 524):

Ez az indító akkumulátor (RR) egy lezárt egység és nincs szükség utántöltésre. Az akkumulátor tetejét és a vezeték csatlakozókat tartsa mindig tisztán és korrózió mentesen. A csatlakozókat magas hőmérsékletű zsírral vagy vazelinnel kenje be. Rendszeres időközönként ellenőrizze az akkumulátort úgy, hogy egy voltmérővel (DC) megméri a feszültséget. Egy teljesen feltöltött akkumulátor feszültsége 12,8 Volt. Ajánlott a feszültségmérést és a töltést az indítómotor akkumulátor kábelénél elvégezni, a vágógép elején.

Az akkumulátort legalább havonta egyszer töltsse fel. A töltés történhet a motor járatásával legalább 30 percig vagy csatlakoztassa az akkumulátort egy akkumulátortöltőhöz (2 Amp vagy kevesebb) 8 óra időtartamra. Amennyiben az akkumulátor nem indítja el a motort javasoljuk, hogy cserélje ki vagy csatlakoztassa egy akkumulátortöltőhöz (2 Amp vagy kevesebb áramerősséggel).

FS 513:

Vágótárcsa tengely meghajtó szíj feszessége:

A hajtószíj feszességét az első néhány üzemóra után újra be kell állítani. A szíj feszítő görgő (MM) tarja feszesen a hajtószíjat.

Szükséges szerszámok:

- 13 mm-es szerszámkulcs (a berendezés tartozéka).
 - 3/8"-os (9,53 mm) nyomatékkulcs (nem tartozéka a berendezésnek).
 - 14 mm-es szerszámkulcs (nem tartozéka a berendezésnek).
1. A 13 mm-es szerszámkulcs (U) segítségével távolítsa el a hajtószíj védőburkolatát (LL) rögzítő három (3) M8-as csavart. Vegye le a burkolatot (LL).
 2. A 13 mm-es és a 14 mm-es szerszámkulcsok segítségével lassan lazítsa meg a szíj feszítő görgőt (MM) rögzítő két (2) csavart. (A 2. ábrán a nyilak mutatják a csavarok helyét.)
 3. Helyezze a nyomatékkulcsot a négyzet alakú nyílásába. (lásd a 3. sz. ábrát)
 4. Feszítse a szíj feszítő görgőt (MM) a hajtószíjnak. A meghúzási nyomaték értékét lásd a 4. sz. ábrán.

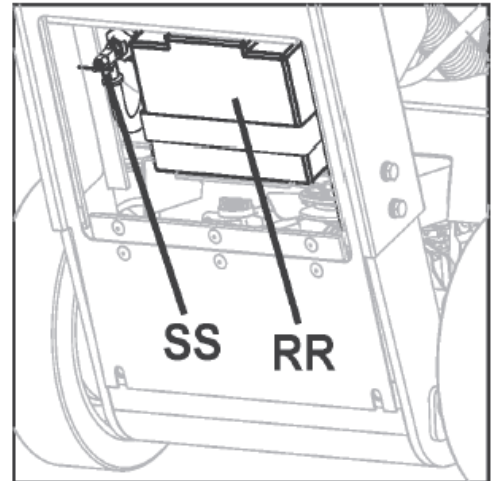

MEGJEGYZÉS

Egy teljesen feltöltött akkumulátor feszültsége 12,8 Volt.

A berendezés nagyobb akkumulátorról vagy gyorsöltéssel történő indítása nem ajánlott. Ez ugyanis a gép akkumulátorának maradandó károsodását okozhatja.

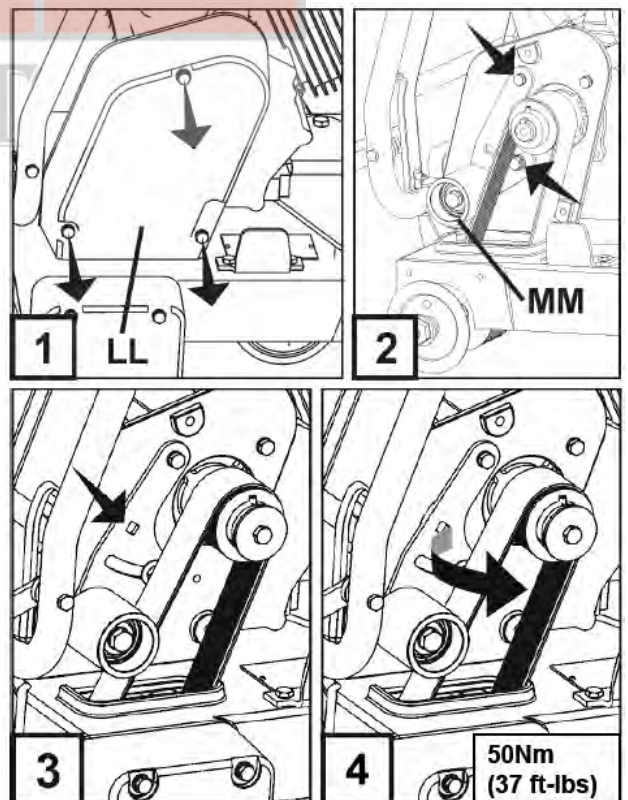

HASZNÁLATI ÚTMUTATÓ FS 513, FS 520, FS 524

- Húzza meg szorosan a központi csavart (CB1), hogy helyén tartsa a szíjfeszítő görgőt (MM), majd húzza meg a másik csavart (CB2) is.
- Helyezze vissza a hajtósíj védőburkolatát (LL). A 13 mm-es szerszámkulcs (U) segítségével szorítsa meg a hajtósíj védőburkolatát (LL) rögzítő három (3) M8-as csavart.

Fordulatszám szabályozó

Nagyon fontos, hogy a szabályozó és gázkar valamennyi belső égésű motornál megfelelően legyen beállítva. A motor fordulatszáma gyárilag beállításra kerül a megfelelő vágási fordulatszámhoz. Ezt az üzembehelyezést követően rendszeresen ellenőrizni kell. A fordulatszám szabályozó beállításához lásd a motor kezelési kézikönyvét.

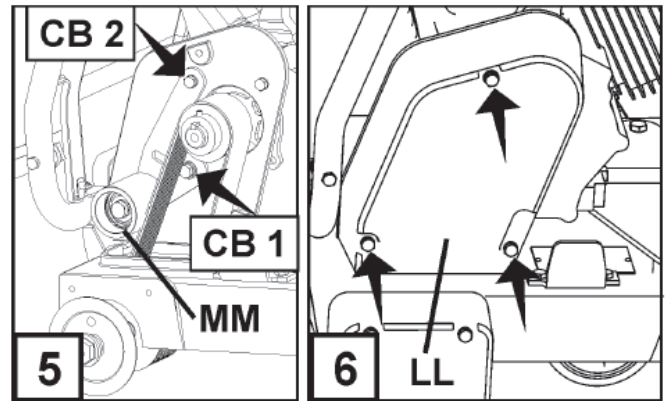

FIGYELEM!

A megengedett fordulatszám túllépése esetén a gyémánt vágótárcsa (H) eltörhet és/vagy az üzemeltető és a közelben tartózkodó személyek megsérülhetnek! A szabályozó helyes beállításához a vágótárcsa tengely és a motor előírt fordulatszáma (f/perc) a mellékelt táblázatban látható. A szabályozó és gázkar beállítására vonatkozóan olvassa el az utasításokat a motor kezelési kézikönyvében.

Vágótárcsa tengely és motor előírt fordulatszáma

Modell	Vágótárcsa tengely, f/perc	Motor f/perc
FS 513	2600	3600
FS 520	2100	3600
FS 524	2100	3600

FS 520, FS 524:

Vágótárcsa tengely meghajtó szíj feszessége:

Ez a gép egy dinamikus szíjfeszítő egységgel van felszerelve, mely beállítást vagy karbantartást nem igényel.

A szíjfeszesség megfelelő beállítása gyárilag megtörténik. Ha azonban szíj- vagy alkatrészcsere kerül sor, akkor kövesse az alábbi 6 pontban leírt utasításokat a helyes eljáráshoz.

Szükséges szerszámok:

- 13 mm-es szerszámkulcs (a berendezés tartozéka).
- 6 mm-es imbuszkulcs (nem tartozéka a berendezésnek).
- 19 mm-es szerszámkulcs (nem tartozéka a berendezésnek).
- Állítható szerszámkulcs (nem tartozéka a berendezésnek).

HASZNÁLATI ÚTMUTATÓ FS 513, FS 520, FS 524

Szíjfeszesség lazítása:

1. A 13 mm-es szerszámkulcs (U) segítségével távolítsa el a hajtósíj védőburkolatát rögzítő három (3) M8-as csavart. Vegye le a burkolatot.
2. A 13 mm-es szerszámkulcs és az imbuszkulcs segítségével távolítsa el a csavaranyát és az imbuszcsavart (rögzítő csavar).
3. A 19 mm-es szerszámkulcs segítségével óvatosan lazítsa meg a csavart, mely a feszítő egységet a lemezhez rögzíti.

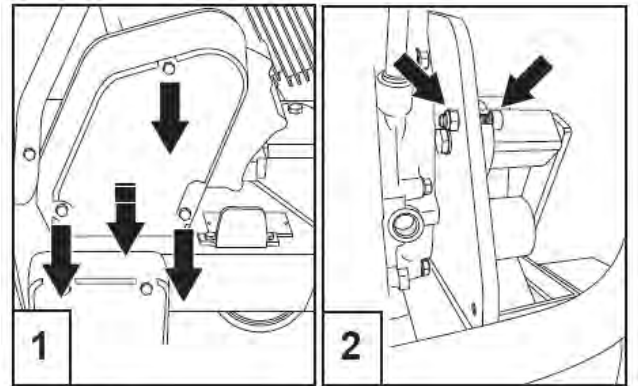

Megfelelő szíjfeszesség beállítása:

4. Az állítható szerszámkulcs segítségével a szíjfeszítő egység alapját forgassa el az óramutató járásával ellentétes irányban az előírt előfeszültség beállításához. Amikor a feszítő egységen az elfordulási szög 30° és a feszítő egység alapján lévő nyílás egyvonalban van a lemezen lévő nyílással: szorítsa meg a rögzítő csavart egy 19 mm-es szerszámkulcs segítségével.
5. Helyezze vissza az imbuszcsavart és húzza meg a csavaranyát egy imbuszkulcs és egy 13 mm-es szerszámkulcs segítségével.
6. Helyezze vissza a hajtósíj védőburkolatát. A védőburkolatot rögzítő három (3) M8-as csavart egy 13 mm-es szerszámkulccsal húzza meg.

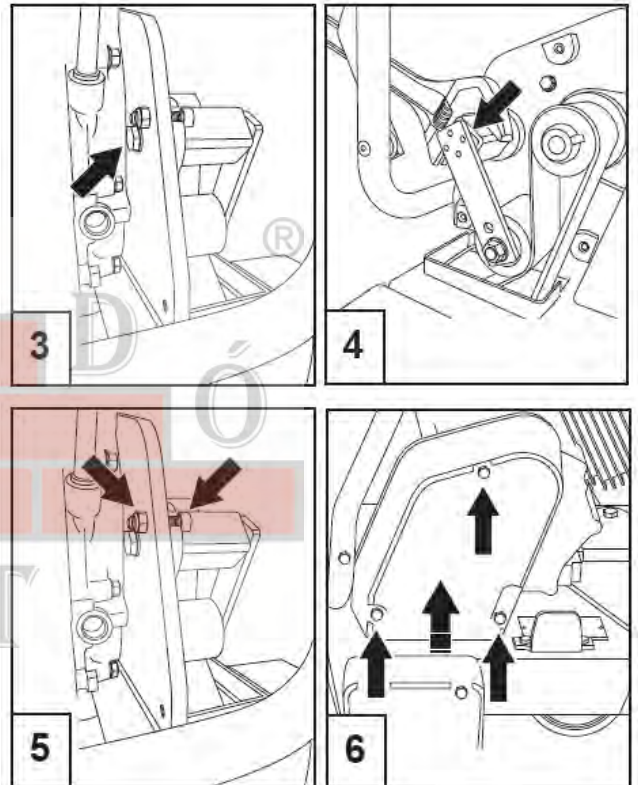

HASZNÁLATI ÚTMUTATÓ FS 513, FS 520, FS 524

Hidrosztatikus hajtómű:

Hidrosztatikus hajtómű (TT) karbantartása:

Nem igényel karbantartást.

Hajtóművet meghajtó ékszíjak:

Távolítsa el a jobb oldali ábrán a nyíllal jelzett védőburkolatokat, hogy hozzáférjen a hajtómű meghajtó ékszíjaihoz.

- **Meghajtó ékszíj (UU):**

Szíjfeszesség:

1. Ellenőrizze a feszességet, amikor a gép új.
2. 1-2 üzemóra elteltével újra ellenőrizze a feszességet és állítsa be az eredeti feszességet, ha szükséges – lásd a 3-5 pontokat.
3. Lazítsa meg a hajtómű áttétel szíjfeszítőjét (VV) tartó csavarokat.
4. A hajtómű áttétel szíjfeszítőjét (VV) tolja a gép hátulja felé a feszesség növeléséhez.
5. Húzza meg ismét a csavarokat.

Hajtósíj és tárcsa kopása:

50 üzemóránként ellenőrizze, hogy a hajtósíj és a tárcsa nincsenek-e elkopva. Ha kopottak, cserélje ki.

- **Hidrosztatikus hajtómű ékszíj (WW):**

Szíjfeszesség:

A feszesség ellenőrzése nem szükséges. A hidrosztatikus hajtómű ékszíjfeszítő (ZZ) egy rugós ön-feszítő szíjtárcsa. Ellenőrizze a szíjfeszítő tárcsa rugóját, hogy nincs-e megkopva vagy megsérülve – szükség esetén cserélje ki.

Hajtósíj és tárcsa kopása:

50 üzemóránként ellenőrizze, hogy a hajtósíj és a tárcsa nincsenek-e elkopva. Ha kopottak, cserélje ki.

A gép beindítása előtt helyezze vissza a jobb oldali ábrán látható a nyíllal jelzett védőburkolatokat.

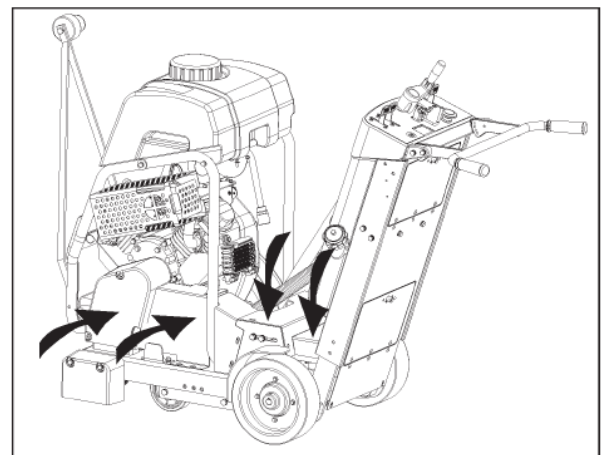
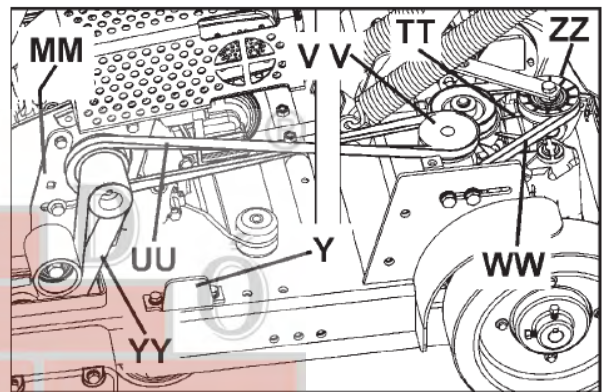
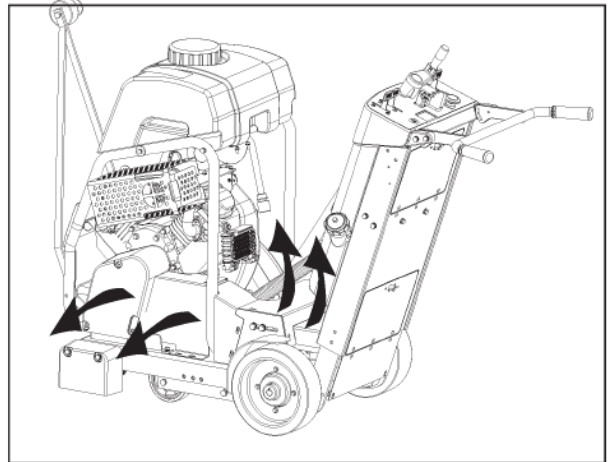

HASZNÁLATI ÚTMUTATÓ FS 513, FS 520, FS 524

Hibaelhárítási útmutató

Motor nem indul el:	
Ok	Teendő
Elektromos kapcsolók nincsenek a megfelelő állásban.	Ellenőrizze a motor leállító (Stop) kapcsolót (AA) ÉS a motor indító kapcsolót (DD) (FS 513), hogy bekapcsolt (ON) állásban vannak-e. A motor leállító (Stop) kapcsolót (AA) húzza felfelé, a motor indító kapcsolót (DD) fordítsa (ON-1) állásba.
Üzemanyag csap el van zárva.	Nyissa ki az üzemanyag csapot.
Szivató nyitva van.	A szivatót a hideg motor indításánál zárja le.
Üzemanyag tartály üres.	Töltse fel a tartályt üzemanyaggal.
Szennyeződés vagy víz került az üzemanyag rendszerbe.	Tisztítsa ki az üzemanyag tartályt, az üzemanyag tömlőket és a porlasztót. Töltse fel az üzemanyag tartályt friss üzemanyaggal.
Lerakódás a gyújtógyertya elektródákon.	Ellenőrizze az elektróda hézagot és tisztítsa le a gyújtógyertyát.
A motorban nincs erő vagy nem jár egyenletesen. Levegőszűrő eltömődött.	Tisztítsa meg vagy cserélje ki a levegőszűrőt.

Gyémánt vágótárcsa – hibaelhárítás:

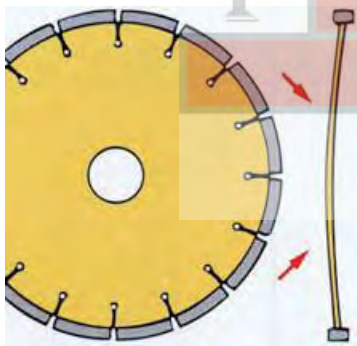
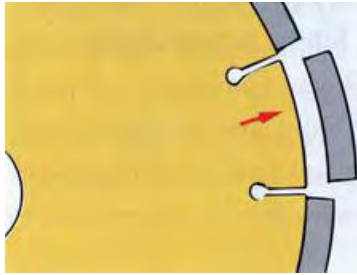
Probléma	Ok és teendő
<p>A gyémánt vágótárcsa elveszíti a merevségét</p> 	<p>A vágótárcsát helytelenül beállított gépen használta. Ellenőrizze a gép megfelelő beállítását.</p> <p>A vágótárcsa túlságosan 'rideg' a vágandó anyaghoz, ezáltal a vágótárcsa acélmagja túlterhelt. Győződjön meg róla, hogy a vágandó anyaghoz a megfelelő vágótárcsát használja.</p> <p>Az eltérő átmérőjű vagy méretben aluli vágótárcsa szorítóperem egyenetlen nyomást gyakorol a vágótárcsa középpontjára. Használjon megfelelő méretű szorítóperemet a vágótárcsa mindkét oldalán. Soha ne használjon kopott vagy sérült szorítóperemeket.</p> <p>A vágótárcsa nem megfelelő fordulatszámon (f/perc) üzemel. Győződjön meg róla, hogy a vágótárcsa tengely a vágótárcsa méretének megfelelő fordulatszámon (f/perc) forog-e. Egy fordulatszám mérő segítségével ellenőrizze a fordulatszámot (f/perc).</p> <p>A vágótárcsa nincs megfelelően felszerelve a tengelyre. A szorítóperem megszorításakor eldeformálódhat.</p>
<p>Hiányzó szegmens</p> 	<p>A vágótárcsa túl 'rideg' a vágandó anyaghoz. Használjon 'lágyabb' vágótárcsát.</p> <p>Túlmelegedett a vágótárcsa, melyet az acélmag 'kék' elszíneződése jelez. Ellenőrizze, hogy a vízellátás megfelelő-e és nincs-e eltömődés.</p> <p>A gép vágás közben eltér az egyenes iránytól. Csak egyenes vonalban vágjon a géppel.</p> <p>A vágótárcsa furata excentrikus (ovális) alakúra kopott. Cserélje ki a kopott vágótárcsát és a kopott tengelyt.</p> <p>A hiányzó szegmens szerelés vagy szállítás közben letörött. A gyémánt vágótárcsát óvatosan kezelje. Soha ne szállítsa a gépet úgy, hogy a vágótárcsa fel van rá szerelve.</p>

HASZNÁLATI ÚTMUTATÓ FS 513, FS 520, FS 524

Repedt vágótárcsa mag

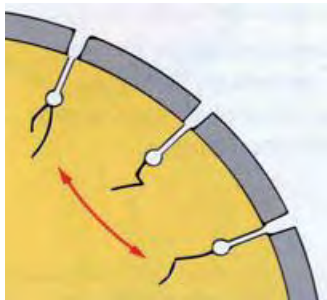

A vágótárcsa túl 'rideg' a vágandó anyaghoz. Használjon 'lágyabb' vágótárcsát.

Túlmelegedett a vágótárcsa, melyet az acélmag 'kék' elszíneződése jelez. Ellenőrizze, hogy a vízellátás megfelelő-e és nincs-e eltömődés.

A gép vágás közben eltér az egyenes iránytól. Csak egyenes vonalban vágjon a géppel.

 **FIGYELEM!**



NE használjon sérült gyémánt vágótárcsákat!
A sérült vágótárcsa használata a gép üzemeltetése közben súlyos sérüléseket vagy akár halálos kimenetelű balesetet is okozhat!

Repedt vágótárcsa szegmens



A vágótárcsa túl 'rideg' a vágandó anyaghoz. Használjon 'lágyabb' vágótárcsát.

A vágótárcsa nem megfelelő fordulatszámon (f/perc) üzemel. Győződjön meg róla, hogy a vágótárcsa tengely a vágótárcsa méretének megfelelő fordulatszámon (f/perc) forog-e. Egy fordulatszám mérő segítségével ellenőrizze a fordulatszámot (f/perc).

KFT

HASZNÁLATI ÚTMUTATÓ FS 513, FS 520, FS 524

Kapcsolási rajz (FS 520, FS 524)

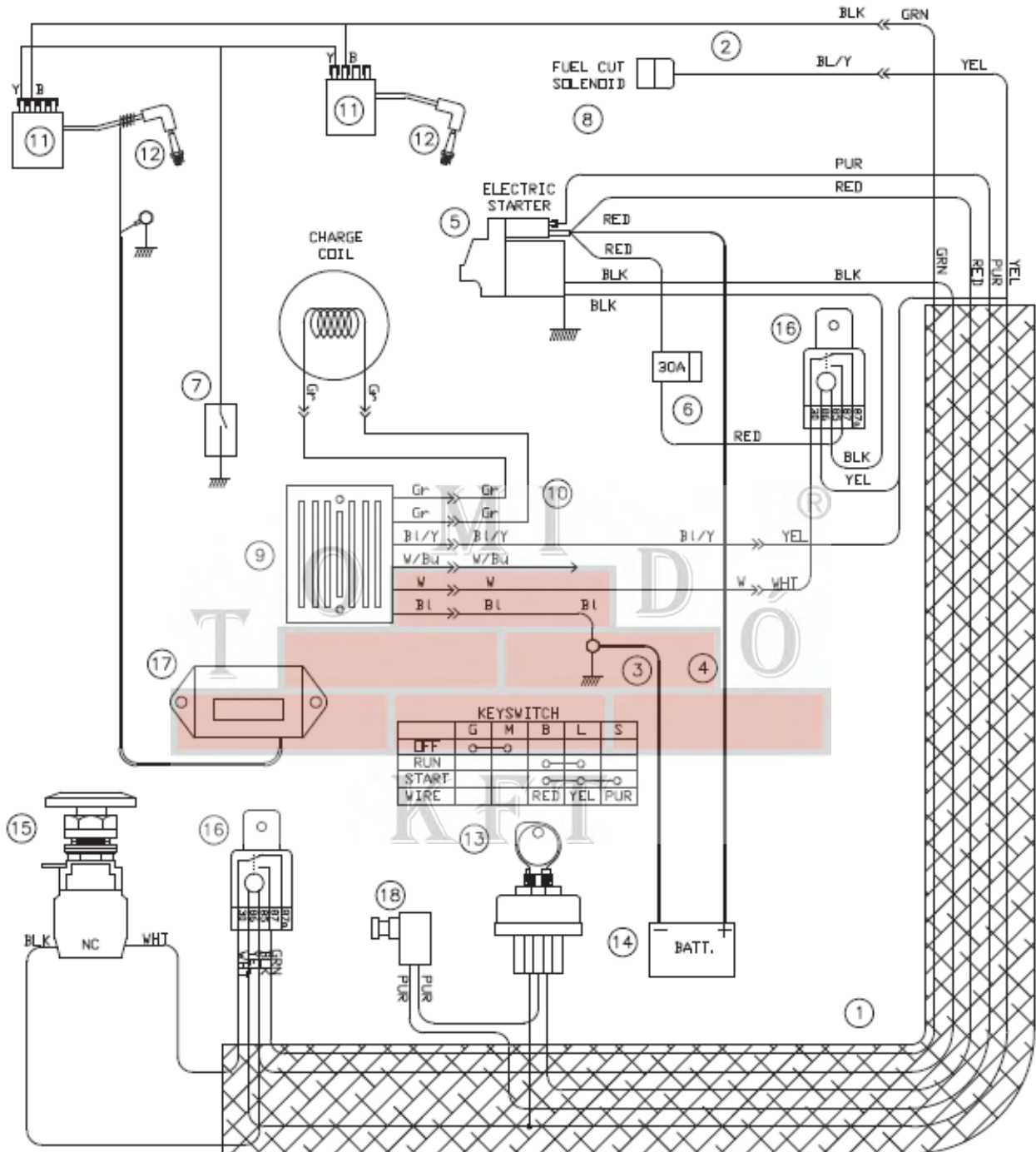

HASZNÁLATI ÚTMUTATÓ FS 513, FS 520, FS 524

Kapcsolási rajz (FS 520, FS 524)

Tétel	Cikkszám	Mennyiség	Megnevezés
1	502304815	1	KÁBELKÖTEG
2		1	KÁBELKÖTEG, MOTOR, HONDA
3	542182253	1	AKKUMUTÁTOR FŐKÁBEL, NEGATÍV (-)
4	542182254	1	AKKUMUTÁTOR FŐKÁBEL, POZITÍV (+)
5		1	ELEKTROMOS INDÍTÓ, HONDA
6	542198815	1	BIZTOSÍTÉK, 30A
7		1	MOTOR OLAJSZINT KAPCSOLÓ, HONDA
8		1	ÜZEMANYAG MÁGNES KAPCSOLÓ, HONDA
9		1	TÖLTÉSSZABÁLYOZÓ, HONDA
10		1	KÁBELKÖTEG, TÖLTÉS, HONDA
11		2	GYÚJTÓTEKERCS, HONDA
12		2	GYÚJTÓGYERTYA
13	542177920	1	GYÚJTÁSKAPCSOLÓ
14	541208318	1	AKKUMULÁTOR, 12 VOLT
15	505417701	1	MOTOR LEÁLLÍTÓ (STOP) KAPCSOLÓ
16	542166708	2	RELÉ, ALAPHELYZETBEN NYITOTT/ZÁRT(NO/NC)
17	539300556	1	FORDULATSZÁMMÉRŐ/ÜZEMÓRA SZÁMLÁLÓ
18	542204052	1	KAPCSOLÓ (HAJTÓMŰ SEMLEGES INDÍTÁSI FUNKCIÓ)

Kapcsolási rajz (FS 513)

Tétel	Cikkszám	Mennyiség	Megnevezés
1		1	GYÚJTÁSVEZÉRLŐ MODUL (ICM)
2		1	GYÚJTÓGYERTYA
3		1	ALACSONY OLAJSZINT FIGYELMEZTETŐ EGYSÉG
4		1	OLAJSZINT ÉRZÉKELŐ
5		1	MOTOR INDÍTÓ KAPCSOLÓ (DD)
6	542 18 22-52	1	KÁBELKÖTEG
7	539 30 05-56	1	FORDULATSZÁMMÉRŐ/ÜZEMÓRA SZÁMLÁLÓ
8	542 17 63-83	1	MOTOR LEÁLLÍTÓ (STOP) KAPCSOLÓ

HASZNÁLATI ÚTMUTATÓ FS 513, FS 520, FS 524

Kapcsolási rajz (FS 513)

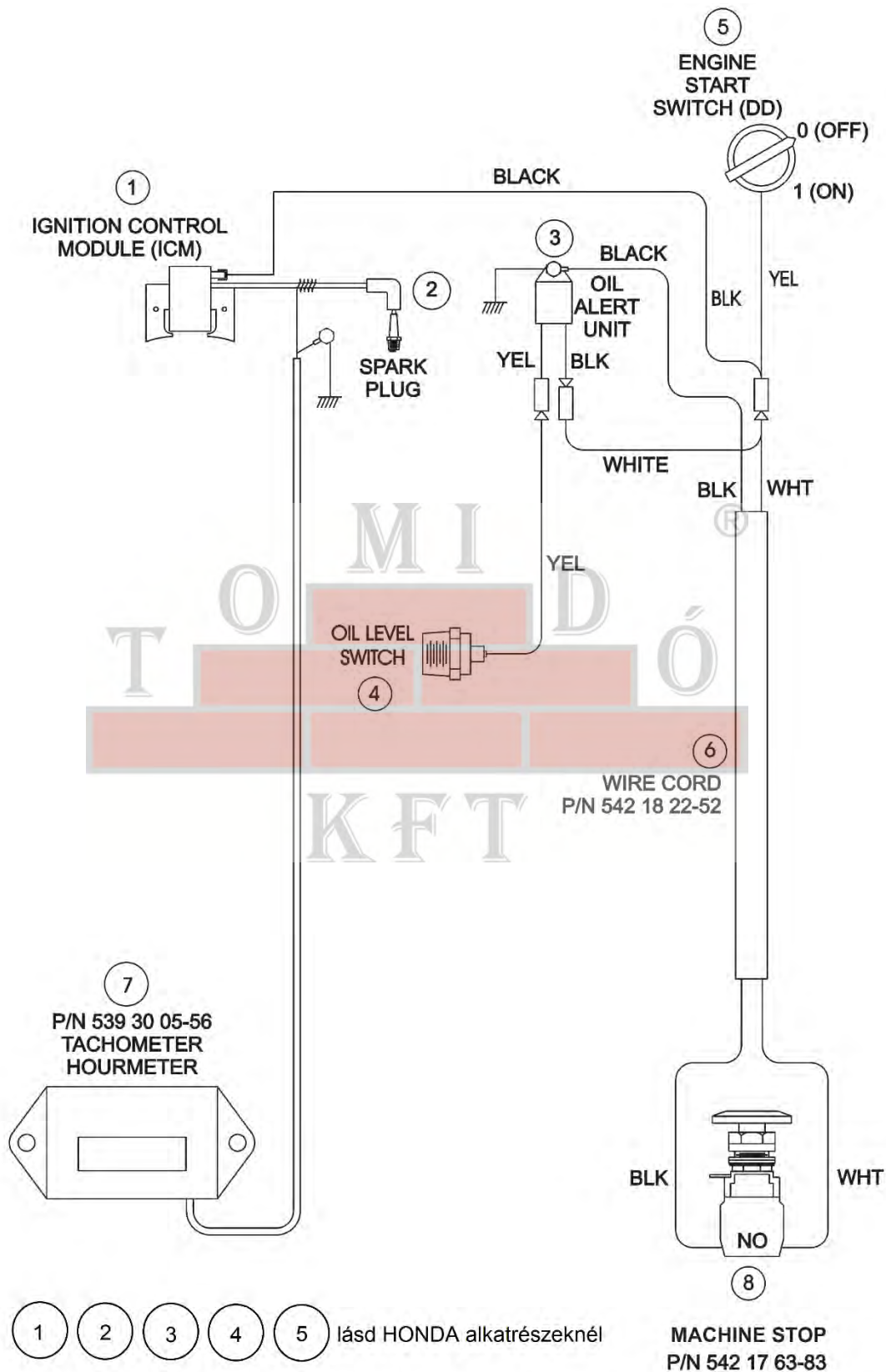

HASZNÁLATI ÚTMUTATÓ FS 513, FS 520, FS 524

Műszaki adatok

FS 513

Zajkibocsátás (lásd az 1. sz. megjegyzést)	
Hangteljesítményszint, mért dB(A)	104
Hangteljesítményszint, garantált dB(A)	105
Zajsztint (lásd a 2. sz. megjegyzést)	
Hangnyomásszint az üzemeltető fülénél dB(A)	87
Rezgésszint, a_{hv} (lásd a 3. sz. megjegyzést)	
Jobb fogantyú, m/s^2	3,1
Bal fogantyú, m/s^2	3,2

1. sz. megjegyzés: A hangteljesítményként (L_{WA}) mért zajkibocsátási érték összhangban van az EK 2000/14/EK szabvánnyal.
2. sz. megjegyzés: A hangnyomás szint az EN 13862 szabvány szerint került meghatározásra. A megadott hangnyomás szint értékek jellegzetes statisztikai szórást mutatnak (szabvány eltérés): 1,0 dB(A).
3. sz. megjegyzés: A rezgésszint az EN 13862 szabvány szerint került meghatározásra. A megadott rezgésszint értékek jellegzetes statisztikai szórást mutatnak (szabvány eltérés): 1 m/s^2 .

FS 520

Zajkibocsátás (lásd az 1. sz. megjegyzést)	
Hangteljesítményszint, mért dB(A)	109
Hangteljesítményszint, garantált dB(A)	110,5
Zajsztint (lásd a 2. sz. megjegyzést)	
Hangnyomásszint az üzemeltető fülénél dB(A)	89
Rezgésszint, a_{hv} (lásd a 3. sz. megjegyzést)	
Jobb fogantyú, m/s^2	2,5
Bal fogantyú, m/s^2	2,8

1. sz. megjegyzés: A hangteljesítményként (L_{WA}) mért zajkibocsátási érték összhangban van az EK 2000/14/EK szabvánnyal.
2. sz. megjegyzés: A hangnyomás szint az EN 13862 szabvány szerint került meghatározásra. A megadott hangnyomás szint értékek jellegzetes statisztikai szórást mutatnak (szabvány eltérés): 1,5 dB(A).
3. sz. megjegyzés: A rezgésszint az EN 13862 szabvány szerint került meghatározásra. A megadott rezgésszint értékek jellegzetes statisztikai szórást mutatnak (szabvány eltérés): 1 m/s^2 .

FS 524

Zajkibocsátás (lásd az 1. sz. megjegyzést)	
Hangteljesítményszint, mért dB(A)	109
Hangteljesítményszint, garantált dB(A)	110,5
Zajsztint (lásd a 2. sz. megjegyzést)	
Hangnyomásszint az üzemeltető fülénél dB(A)	89
Rezgésszint, a_{hv} (lásd a 3. sz. megjegyzést)	
Jobb fogantyú, m/s^2	2,5
Bal fogantyú, m/s^2	2,8

1. sz. megjegyzés: A hangteljesítményként (L_{WA}) mért zajkibocsátási érték összhangban van az EK 2000/14/EK szabvánnyal.
2. sz. megjegyzés: A hangnyomás szint az EN 13862 szabvány szerint került meghatározásra. A megadott hangnyomás szint értékek jellegzetes statisztikai szórást mutatnak (szabvány eltérés): 1,5 dB(A).
3. sz. megjegyzés: A rezgésszint az EN 13862 szabvány szerint került meghatározásra. A megadott rezgésszint értékek jellegzetes statisztikai szórást mutatnak (szabvány eltérés): 1 m/s^2 .

HASZNÁLATI ÚTMUTATÓ FS 513, FS 520, FS 524

 Gép tömege		
Modell	Névleges tömeg (kg)	Maximális tömeg (kg)
FS 513	187	213
FS 520	210	236
FS 524	213	239

Vágási mélység		
Modell	Vágótárcsa méret (mm/")	Max. vágási mélység (mm/")
FS 513	500/20	179/7,2
FS 520	500/20	191/7,7
FS 524	600/24	241/9,7

Vágótárcsa tengely és motor fordulatszáma		
Modell	Vágótárcsa tengely (f/perc)	Motor (f/perc)
FS 513	2600	3600
FS 520	2100	3600
FS 524	2100	3600

Üzemanyag tartály kapacitás	
Modell	Kapacitás
FS 513	6,5 liter
FS 520	7,9 liter
FS 524	7,9 liter

⚠ FIGYELEM!

KIZÁRÓLAG olyan vágótárcsákat (H) használjon, melyeknek a maximális üzemi fordulatszáma nagyobb, mint a vágótárcsa tengely maximális fordulatszáma.

NE váltson egy nagyobb méretű vágótárcsára, amíg nem cserélte ki a szíjakat és a szíjtárcsákat megfelelő méretűre!

Víztartály kapacitás
25 liter

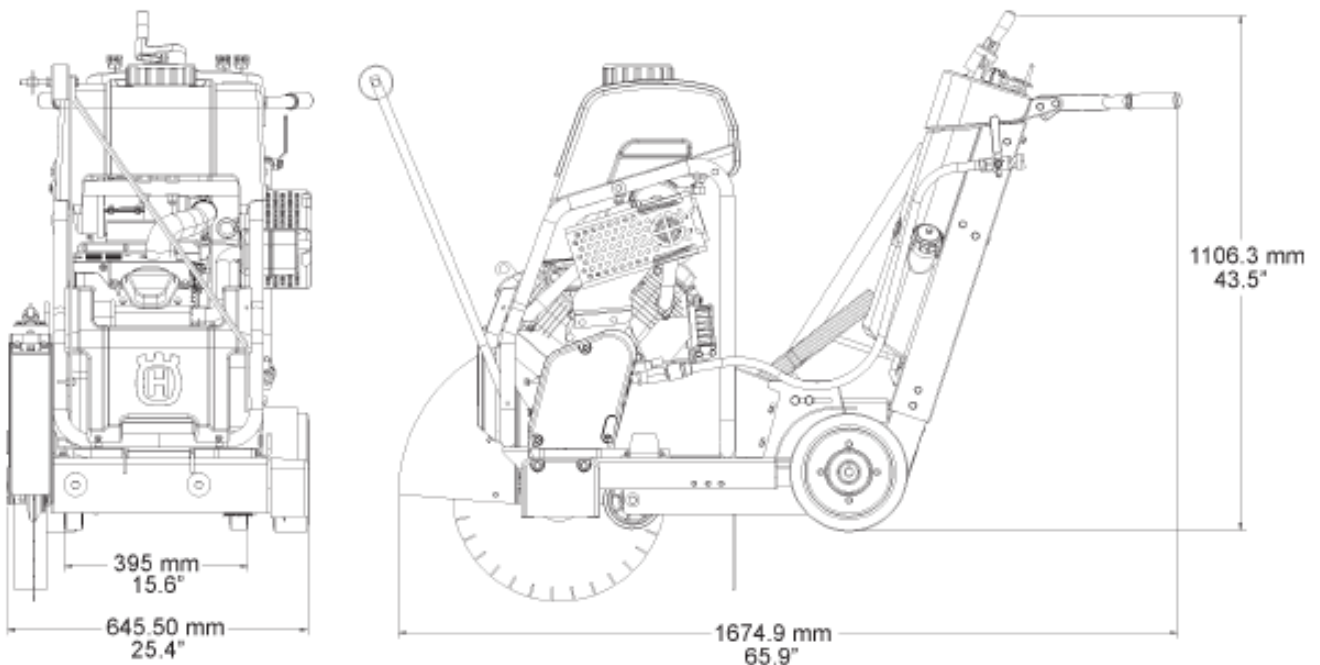

Tartozékok

Kettős iránymutató készlet
542 20 22-70 komplett készlet

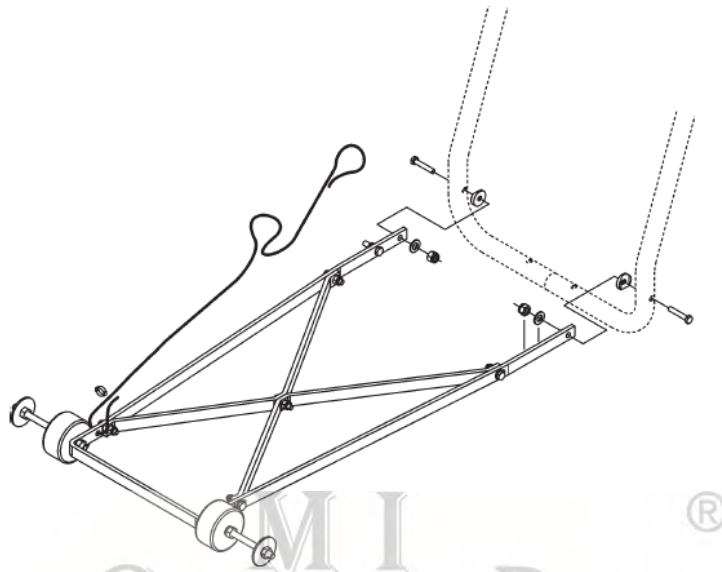

Víztartály készlet
541 20 82-86 komplett készlet

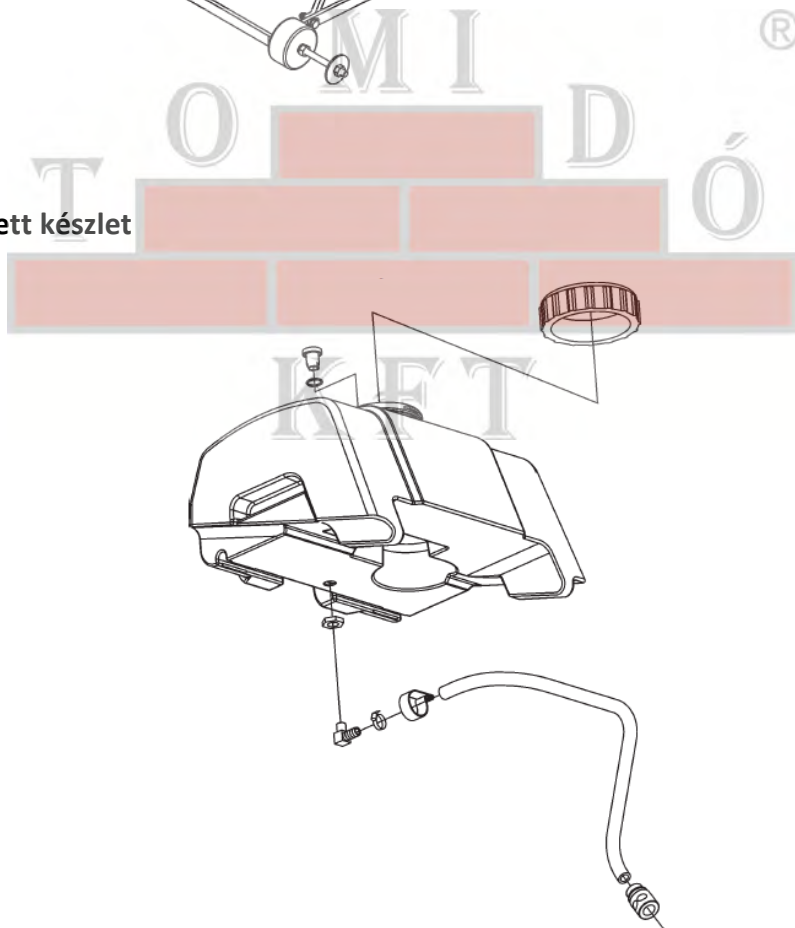

HASZNÁLATI ÚTMUTATÓ FS 513, FS 520, FS 524

EK MEGFELELŐSÉGI NYILATKOZAT

Husqvarna AB, SE-433 81 Göteborg, Svédország (Tel: +46-31-949000), saját felelősségére kijelenti, hogy a **Husqvarna FS 513, FS 520, FS 524** termékek, amelyek a 2010-es évben vagy ezt követően kaptak sorozatszámot (az év jól láthatóan fel van tüntetve az adattáblán, a sorozatszám előtt) megfelelnek az EURÓPAI PARLAMENT és TANÁCS következő IRÁNYELVEINEK:

- "a gépekkel kapcsolatos biztonság" a 2006/42/EK irányelv (2006. május 17.)
- "az elektromágneses összeférhetőség" a 2004/108/EK irányelv (2004. december 15.)
- "a kültéri használatra tervezett berendezések zajkibocsátására" a 2000/14/EK irányelv (2000. május 8.) Megfelelőség értékelés az V. melléklet szerint.

Alkalmazott szabványok: EN ISO 12100:2003, EN 55014-1:2006, EN 55014-2/A1:2001, EN 61000-3-2:2006, EN 61000-3-3/A1/A2:2005, EN 13862/A1:2009, EN ISO 14982:2009.

Husqvarna, 2011. január 3.

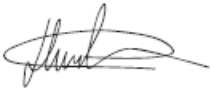

Henric Andersson

Alelnök, Nagy teljesítményű vágógépek és építőipari berendezések vezetője

(Husqvarna AB felhatalmazott képviselője és műszaki dokumentációért felelős vezetője)



ELÉRHETŐSÉGEK

Husqvarna Magyarország Kft.

Cím: H-1044 Budapest, Ezred u. 1-3.

Tel.: (1) 251-4161, 414-2000

Fax: (1) 251-4144

E-mail: vevoszolgalat.husqvarna@husqvarna.hu

Szervízszolgáltatással és javítással kapcsolatban forduljon a Husqvarna Építőipari termékek helyi képviselőjéhez.



 **Husqvarna**[®]

www.husqvarnacp.com

1156785-49



2014-10-10